

Anbaukehrmaschine

tk520



AD-200-001TS

Betriebs- und Montageanleitung
Ersatzteilliste



Julius Tielbürger GmbH & Co. KG Maschinenfabrik

Postdamm 12 D-32351 Stemwede-Oppenwehe Tel.: +49 (0) 57 73/80 20 Fax: +49 (0) 57 73/81 75

Internet: www.tielbuerger.de

Inhaltsverzeichnis

1 Die Betriebs- und Montageanleitung	2
1.1 Allgemeines	2
1.2 Warnhinweise und Symbole	3
2 Grundlegende Sicherheitshinweise	4
2.1 Bestimmungsgemäße Verwendung	4
2.2 Organisatorische Maßnahmen	4
2.3 Personenauswahl und -qualifikation, grundsätzliche Pflichten	5
2.4 Lage von Sicherheitsplaketten und Kennzeichnungen	5
3 Auslieferungszustand und Lieferumfang	6
4 Abbildung des Gerätes mit Gefahrenzone, Bauteilebeschreibung, Lage von Sicherheitsplaketten und Kennzeichnung	7
4.1 Anbausätze für Rasentraktoren	8
4.2 Komponenten des Schnellkuppelsystems	8
4.3 Zubehör	8
5 Montage	9
6 Inbetriebnahme	15
6.1 Grundlegende Sicherheitshinweise für den Normalbetrieb	15
6.2 An- und Abkuppeln der Kehrmaschine	16
6.3 Bürstendruck	18
6.4 Einstellen der Wurfrichtung	19
6.5 Kehrgutbehälter	20
6.6 Entleeren des Kehrgutbehälters	21
6.7 Abnehmen des Kehrgutbehälters	22
6.8 Ein- und Ausschalten der Bürste	23
7 Wartung und Pflege	24
7.1 Grundlegende Sicherheitshinweise	24
7.2 Austausch der Kehrbürsten	25
7.3 Gerät reinigen	26
7.4 Reifenfülldruck prüfen und korrigieren	27
7.5 Einlagerung	28
7.6 Wartungsplan	28
8 Mögliche Störungen und ihre Beseitigung	29
9 Garantiebedingungen	29
10 Explosionszeichnung und Ersatzteilliste	30
11 Herstellererklärung	42

1 Die Betriebs- und Montageanleitung

1.1 Allgemeines

Diese Betriebs- und Montageanleitung soll erleichtern, die Maschine kennenzulernen und ihre bestimmungsgemäßen Einsatzmöglichkeiten zu nutzen.

Die Betriebs- und Montageanleitung enthält wichtige Hinweise, die Maschine sicher, sachgerecht und wirtschaftlich zu betreiben. Ihre Beachtung hilft, Gefahren zu vermeiden, Reparaturkosten und Ausfallzeiten zu vermindern und die Zuverlässigkeit und die Lebensdauer der Maschine zu erhöhen.

Die Betriebs- und Montageanleitung muß ständig am Einsatzort der Maschine verfügbar sein.

Die Betriebs- und Montageanleitung ist von jeder Person zu lesen und anzuwenden, die mit Arbeiten mit/an der Maschine z. B.

-Bedienung, einschließlich Rüsten, Störungsbehebung im Arbeitsablauf, Beseitigung von Produktionsabfällen, Pflege, Entsorgung von Betriebs- und Hilfsstoffen

-Instandhaltung (Wartung, Inspektion, Instandsetzung) und/oder

-Transport beauftragt ist.

Neben der Betriebs- und Montageanleitung und den im Verwenderland und an der Einsatzstelle geltenden verbindlichen Regelungen zur Unfallverhütung sind auch die anerkannten fachtechnischen Regeln für sicherheits- und fachgerechtes Arbeiten zu beachten.

1.2 Warnhinweise und Symbole



Gebrauchsanweisung lesen



GEFAHR!
bezeichnet eine unmittelbar drohende Gefahr. Bei Nichtbeachten des Hinweises drohen Tod oder schwerste Verletzungen.



WARNUNG!
bezeichnet eine möglicherweise gefährliche Situation. Bei Nichtbeachten des Hinweises können Tod oder schwerste Verletzungen eintreten.



VORSICHT!
bezeichnet eine möglicherweise gefährliche Situation. Bei Nichtbeachten des Hinweises können leichte Verletzungen eintreten.



WICHTIG!
bezeichnet Anwendungstips und andere nützliche Informationen.

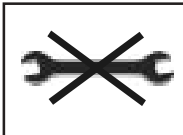

Kein Werkzeug verwenden



Auf der Werkbank arbeiten

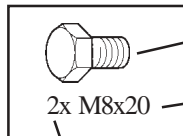

Symbol

Typ

2x M8x20

Anzahl

Symbol	Typ Beispiele:	Erklärung
Schraube	M8 x 16	M = Metrisch 8 = Durchmesser in mm 16 = Länge in mm
Scheibe	8,4 - 58 - 5	8,4 = Innendurchmesser in mm 58 = Außendurchmesser in mm 5 = Materialstärke in mm
Mutter	M8 (S)	M = Metrisch 8 = Innendurchmesser in mm (S) = Sicherungsmutter
Ring-Maulschlüssel Sechskantschraubendreher Schraubendreher	8	8 = Größe in mm
Kreuzschlitzschraubendreher	PZ 2 PH 2	PZ 2 = Pozidrive Größe 2 PH 2 = Philips Größe 2

2 Grundlegende Sicherheitshinweise

2.1 Bestimmungsgemäße Verwendung

Das Produkt ist nach dem Stand der Technik und den anerkannten sicherheitstechnischen Regeln gebaut. Dennoch können bei ihrer Verwendung Gefahren für Leib und Leben des Benutzers oder Dritter bzw. Beeinträchtigungen des Produktes und anderer Sachwerte entstehen.

Das Produkt nur in technisch einwandfreiem Zustand sowie bestimmungsgemäß, sicherheits- und gefahrenbewußt unter Beachtung der Betriebs- und Montageanleitung montieren! Insbesondere Störungen, die die Sicherheit beeinträchtigen können, umgehend beseitigen (lassen)!

Das Produkt ist ausschließlich zur Montage an die vom

Hersteller freigegebenen Maschinen und ist für das vom Hersteller zugelassene Zubehör bestimmt. Eine andere oder darüber hinausgehende Benutzung, wie z.B. in Verbindung mit selbstgebautem Zubehör gilt als nicht bestimmungsgemäß. Für hieraus resultierende Schäden haftet der Hersteller/Lieferer nicht. Das Risiko trägt allein der Anwender.

Zur bestimmungsgemäßen Verwendung gehört auch das Beachten der Betriebs- und Montageanleitung und die Einhaltung der Inspektions- und Wartungsbedingungen.

2.2 Organisatorische Maßnahmen

Die Betriebs- und Montageanleitung ständig am Einsatzort der Maschine griffbereit aufbewahren!

Ergänzend zur Betriebs- und Montageanleitung allgemeingültige gesetzliche und sonstige verbindliche Regelungen zur Unfallverhütung und zum Umweltschutz beachten und anweisen!

Derartige Pflichten können auch z. B. den Umgang mit Gefahrstoffen oder das Zurverfügungstellen/Tragen persönlicher Schutzausrüstungen oder straßenverkehrsrechtliche Regelungen betreffen.

Betriebs- und Montageanleitung um Anweisungen einschließlich Aufsichts- und Meldepflichten zur Berücksichtigung betrieblicher Besonderheiten, z. B. hinsichtlich Arbeitsorganisation, Arbeitsabläufen, eingesetztem Personal, ergänzen.

Das mit Tätigkeiten an der Maschine beauftragte Personal muß vor Arbeitsbeginn die Betriebsanleitung, und hier besonders das Kapitel Sicherheitshinweise, gelesen haben. Während des Arbeitseinsatzes ist es zu spät. Dies gilt in besonderem Maße für nur gelegentlich, z. B. beim Rüsten, Warten, an der Maschine tätig werdendes Personal.

Zumindest gelegentlich sicherheits- und gefahrenbewußtes Arbeiten des Personals unter Beachtung der Betriebsanleitung kontrollieren!

Das Personal darf keine offenen langen Haare, lose Kleidung oder Schmuck einschließlich Ringe tragen. Es besteht Verletzungsgefahr z. B. durch Hängenbleiben oder Einziehen.

Soweit erforderlich oder durch Vorschriften gefordert, persönliche Schutzausrüstungen benutzen!

Alle Sicherheits- und Gefahrenhinweise an der Maschine beachten!

Alle Sicherheits- und Gefahrenhinweise an/auf der Maschine vollzählig in lesbarem Zustand halten!

Bei sicherheitsrelevanten Änderungen der Maschine oder ihres Betriebsverhaltens Maschine sofort stillsetzen und Störung dem zuständigen Fachhändler melden!

Keine Veränderungen, An- und Umbauten an der Maschine, die die Sicherheit beeinträchtigen könnten, ohne Genehmigung des Herstellers vornehmen! Dies gilt auch für den Einbau und die Einstellung von Sicherheitseinrichtungen und -ventilen sowie für das Schweißen an tragenden Teilen.

Nur Originalersatzteile des Herstellers verwenden. Diese entsprechen den technischen Anforderungen und beinhalten Gewährleistungs- und Garantieansprüche. Vorgeschriebene oder in der Betriebs- und Montageanleitung angegebene Fristen für wiederkehrende Prüfungen/Inspektionen einhalten!

Zur Durchführung von Instandhaltungsmaßnahmen ist eine der Arbeit angemessene Werkstattausrüstung unbedingt notwendig.

Standort und Bedienung von Feuerlöschern bekanntmachen!

Die Brandmelde- und Brandbekämpfungsmöglichkeiten beachten!

3 Auslieferungszustand und Lieferumfang



Kontrolle der Originalverpackung (Kehrgutbehälter)



Kontrolle der Originalverpackung (Kehrmaschine tk520)

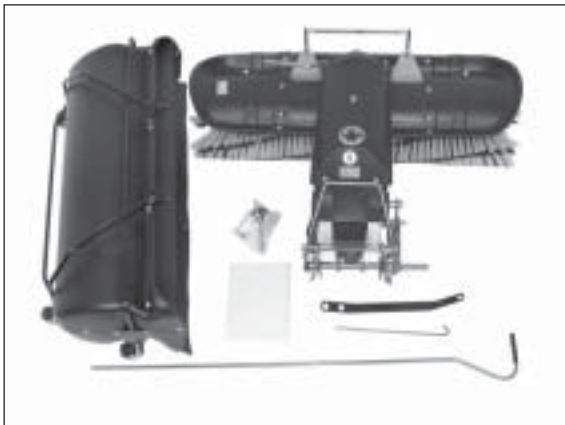

Lieferumfang Kehrmaschine

Lieferumfang

Überprüfen Sie die gelieferte Kehrmaschine auf Übereinstimmung.
Die Transportverpackung ist dem Recycling zuzuführen.

4 Abbildung des Gerätes mit Gefahrenzone, Bauteilbeschreibung, Lage von Sicherheitsplaketten und Kennzeichnung

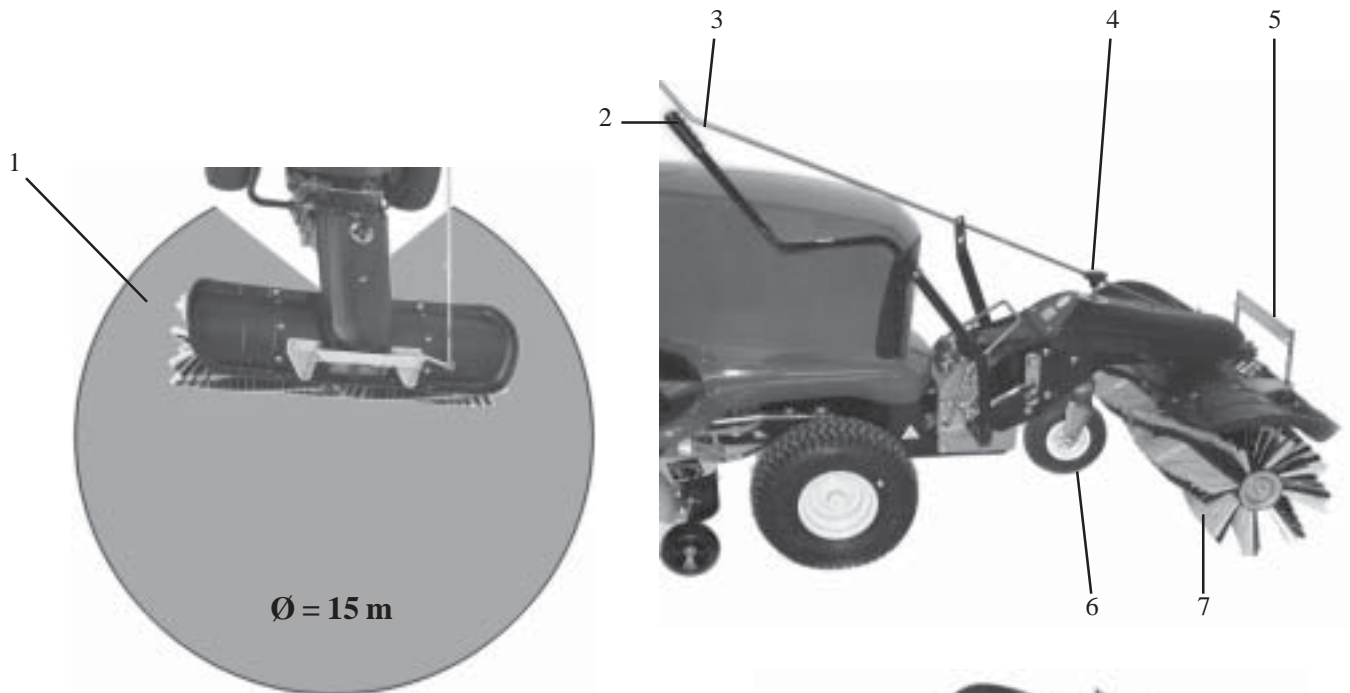

Ø = 15 m

max. Höchstgeschwindigkeit
5 km/h



Vor Inbetriebnahme die Betriebsanleitung und Sicherheitshinweise lesen und beachten.

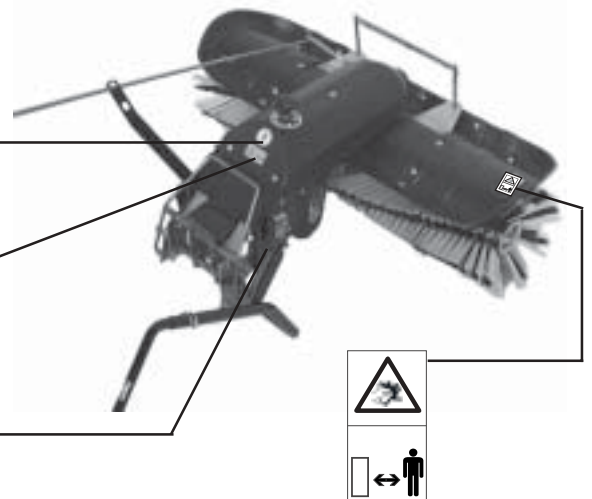

Gefahr durch fortschleudernde Teile bei laufendem Motor - Sicherheitsabstand halten.







- | | | |
|---|---------------------------------|-----------------------------|
| 1. Gefahrenzone | 5. Aufnahme für Kehrgutbehälter | 12. Baujahr |
| 2. Hebel zum Anheben und Absenken der Kehrmaschine | 6. Stützrad | 13. CE-Kennzeichnung |
| 3. Schwenkhebel für Seitenverstellung der Kehrbürsten | 7. Kehrbürste | 14. Motorleistung |
| 4. Ballengriff für Bürstenhöhenverstellung | 8. Maschinenummer | 15. Motorhersteller |
| | 9. Maschinenbezeichnung | 16. Adresse des Herstellers |
| | 10. Name des Herstellers | |
| | 11. Gewicht | |









4.1 Anbausätze für Rasentraktoren

Anbauteile, Schnellkuppler mit und ohne Antrieb sind spezifisch für jeden Rasentraktortyp hergestellt. Fragen Sie bitte Ihren Fachhändler.

4.2 Komponenten des Schnellkuppelsystems

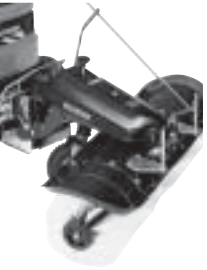
Anbauteile	Schnellkuppler m. Antrieb	Antrieb	Schnellkuppler
1 	2 	3 	4 

4.3 Zubehör

Räumschild ts100 	Räumschild ts125 	Frontgewicht 	Transportmulde ta85 
mind. erforderlich	mind. erforderlich	mind. erforderlich	mind. erforderlich
1	1 + 4	1 + 4	1 + 4
Kehmaschine tk520 	Wasserpumpe tw100 	Mehrzweck-Streuer tm30 	Häcksler th200 
mind. erforderlich	mind. erforderlich	mind. erforderlich	mind. erforderlich
1 + 2 + 3	1 + 2 + 3	1 + 2 + 3	1 + 2 + 3





Fragen Sie Ihren autorisierten Tielbürger Fachhändler nach den aktuellen Anbaugeräten. Weitere Informationen erhalten Sie auch über Internet: www.tielbuerger.de







5. Montage

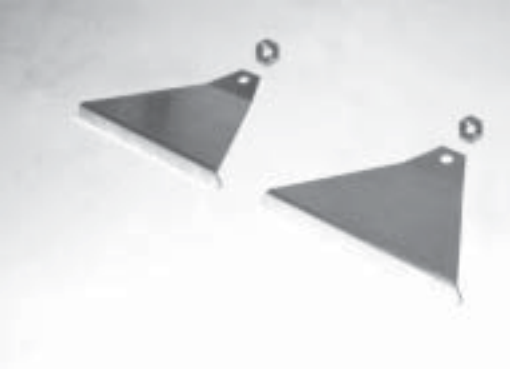



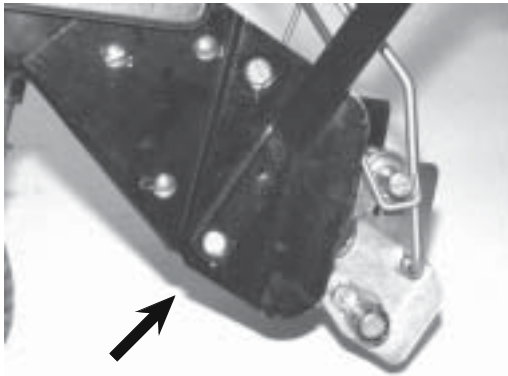

**WICHTIG!**





Sicherheitstechnische Hinweise beachten.

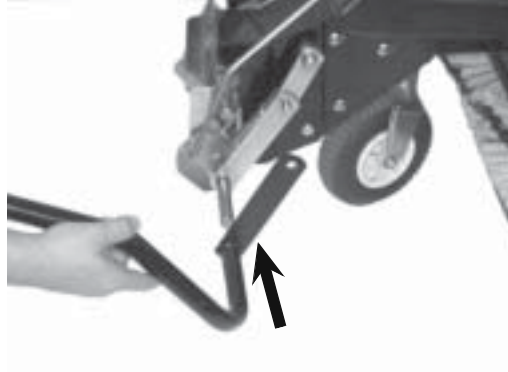

Bevor Sie beginnen, verschaffen Sie sich einen Überblick über den Montageablauf und über die erforderlichen Teile und Werkzeuge.

 2x SW 19		Mutter an der rechten und linken Stütze entfernen.
		Stütze rechts und links entfernen.
		Kehrmaschine ohne Stützen.
		Teile <u>mit</u> Wiederverwendung, z.B. für die Einlagerung der Kehrmaschine.

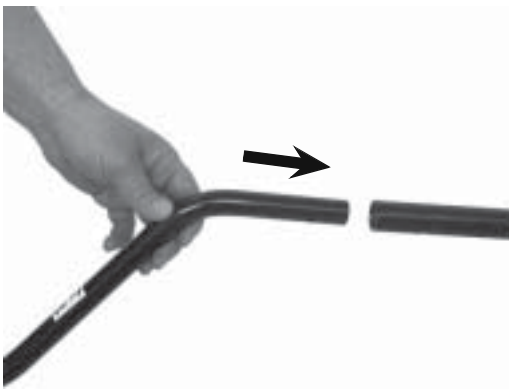
		<p>Ballengriff für die Stützradhöhenverstellung eindrehen.</p>
		<p>Führung bereitlegen.</p>
		<p>Führung am Träger positionieren.</p>
		<p>Führung auf den Zapfen stecken.</p>
 <p>1x M8 x 16</p>  <p>1x 8,4-21-4</p>  <p>1x M8</p>		<p>Führung mit Schraube, Scheibe und Mutter am Träger befestigen.</p>

 <p>2x SW 13</p>		<p>Schraube fest anziehen.</p>
		<p>Korrekte Befestigung der Führung.</p>
		<p>Anhebegestände bereitlegen. Hinweis: Anhebegestände ist Bestandteil des Anbau-rahmens.</p>
		<p>Gestänge auf Zapfen schieben.</p>
		<p>Korrekte Position des Gestänges.</p>

		<p>Gestänge mit Federstecker sichern.</p>
		<p>Korrekt montiertes Gestänge.</p>
		<p>Verlängerungsrohr einschieben.</p>
		<p>Rohr mit Klappsplint sichern.</p>
		<p>Korrekt montiertes Rohr mit Gestänge.</p>

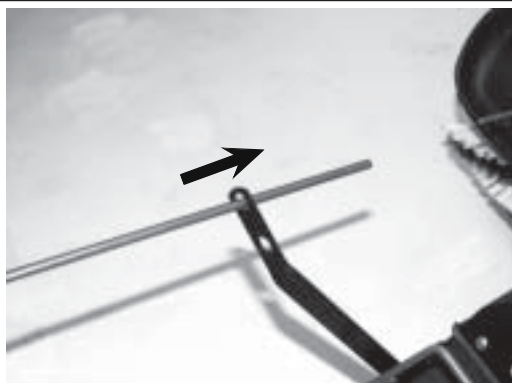
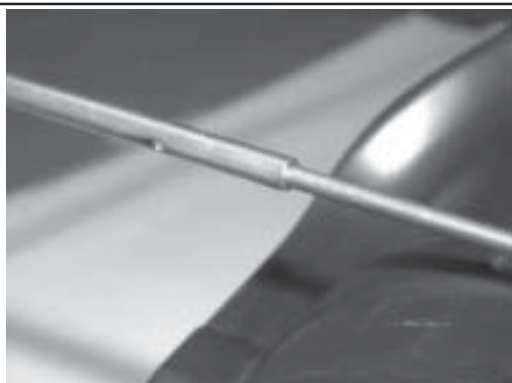
		Bediengestänge bereitlegen.
		Haken von unten in die Schwenkeinheit einführen.
		Eingehängter Haken der Schwenkeinheit.
		Bediengestänge durch die Führung schieben.
		Haken und Bediengestänge zusammenstecken.



Haken und Bediengestänge mit Federstecker sichern. Die Bedienstange sollte vom Fahrersitz aus bequem erreichbar sein.



Korrekt montierte Kehrmaschine.

6.2 An- und Abkuppeln der Kehrmaschine



GEFAHR!
Motor ausschalten. Den Rasentraktor gegen unbeabsichtigtes Starten und gegen Wegrollen sichern.



Betriebsanleitung des Rasentraktorherstellers lesen.



WARNUNG!
Schutz der Schnellkupplung mit Antrieb muß bei Nichtgebrauch des Antriebssatzes mit Hilfe der Flügelschraube gesichert werden.

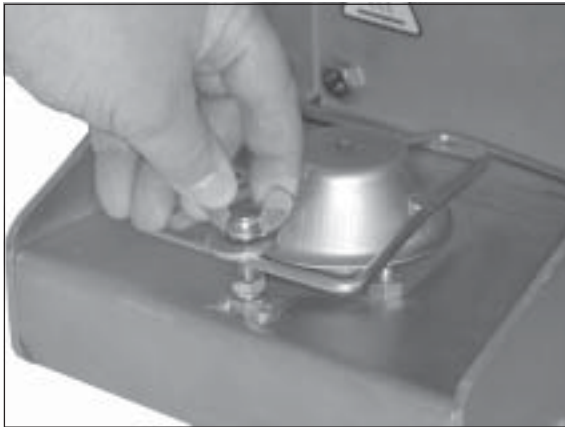

1) Flügelschraube am Schutz der Schnellkupplung lösen.



2) Kehrmaschine an den Rasentraktor heranziehen.



3) Schutz anheben und Kehrmaschine positionieren.



4) Kehrmaschine einhängen.

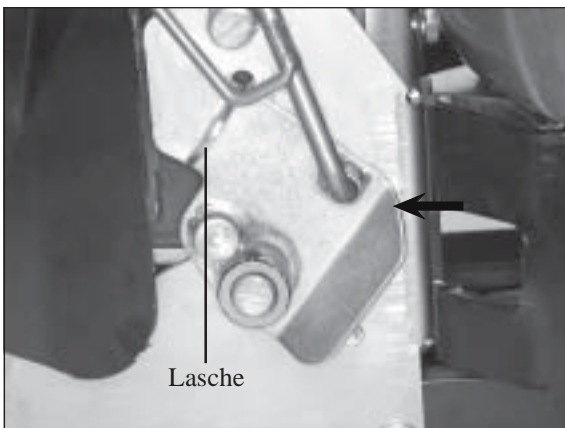

5) Lasche vor dem Verriegeln.

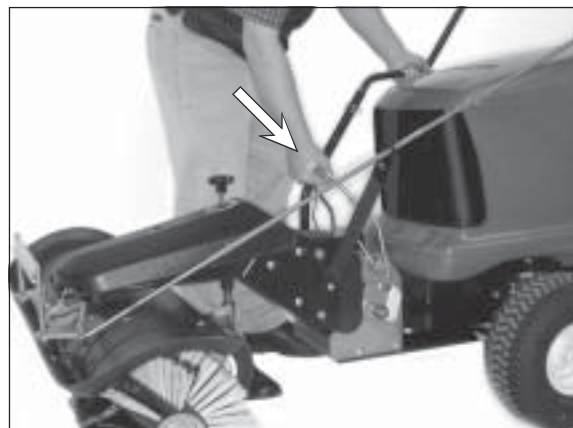

6) Kupplungsbügel schräg nach unten drücken.

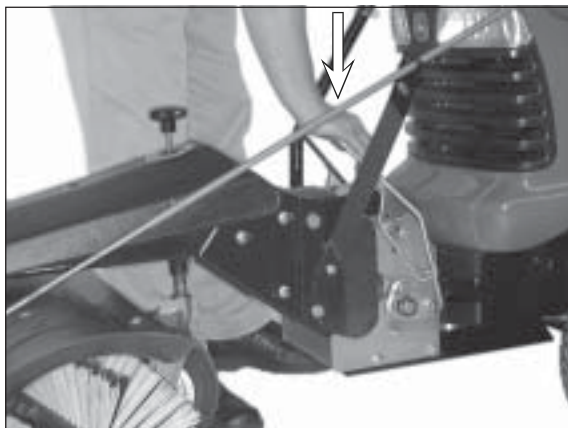

7) Verriegelung der Kehrmaschine

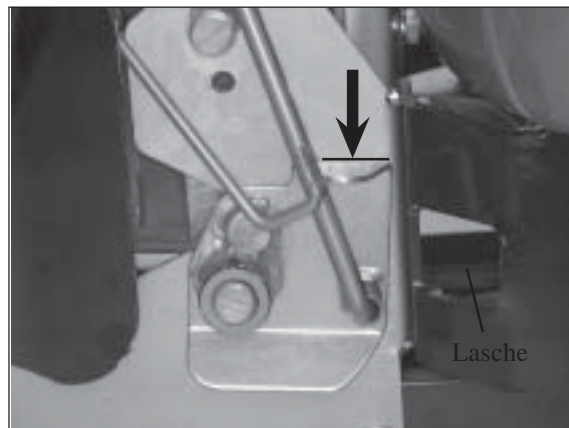

8) Korrekte Verriegellung. Lasche muß bis zur waagerechten Kerbe geschoben sein.



ACHTUNG!
 Bevor Sie die Kehrmaschine nutzen, vergewissern Sie sich unbedingt, daß die Schnellkupplung sicher verriegelt ist.

Das Abkuppeln der Anbaukehrmaschine geschieht in umgekehrter Reihenfolge.

6.3 Bürstendruck

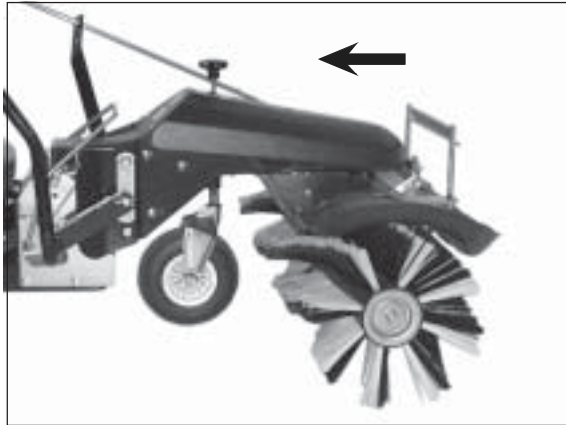

1) Oberhalb des Stützrades befindet sich der Ballen-griff zum Einstellen des Bürstendrucks.



2) Das Stützrad läßt sich durch das Drehen am Ballen-griff in der Höhe verstellen.



3) Optimaler Bürstendruck: Senken Sie die Bürste so- weit ab, daß sie gerade eben den Boden berührt. Dann noch 3 Umdrehungen entgegen dem Uhrzei- gersinn in Pfeilrichtung (-) drehen.

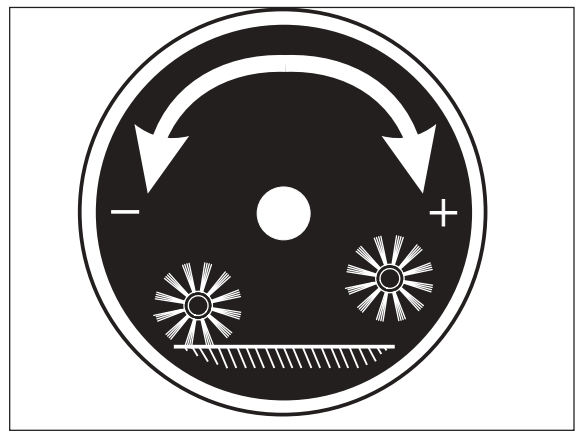

4) Drehen im Uhrzeigersinn (+) : Bürste anheben
Entgegen dem Uhrzeigersinn (-) : Bürste absenken



WICHTIG!

Bei stark abgenutzter Bürste oder bei Kopfsteinpflaster senken Sie die Bürste um eine Umdre- hung weiter ab. Beachten Sie bitte: Zu hoher Bürstendruck verschlechtert die Reinigungswirkung, weil die Borsten zu stark gekrümmt werden.

Nach jedem Gebrauch die Bürsten entlasten. Bürsten anheben.

6.4 Einstellen der Wurfrichtung

**WARNUNG!**

Achten Sie darauf, daß sich in der Gefahrenzone keine Personen und Gegenstände befinden. Es könnte zu Verletzungen und Sachbeschädigungen kommen.

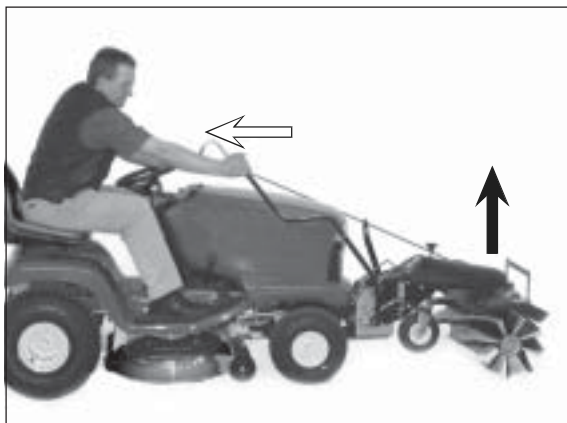

1) Zum leichten Verstellen der Wurfrichtung bitte die Kehrmaschine anheben.

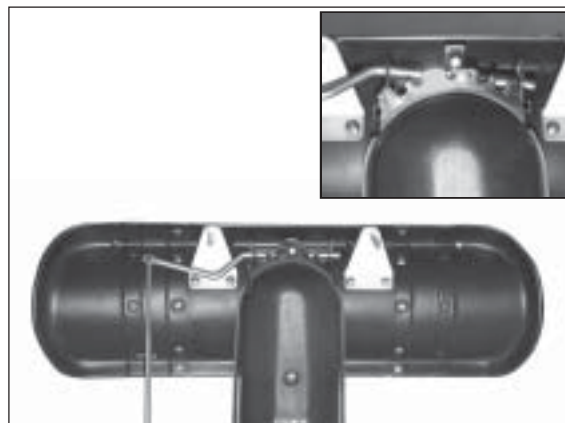

2) Die Wurfrichtung kann 5-fach verstellt werden. Hier: Wurfrichtung nach vorne. Durch diese Stellung häuft sich das Kehrgut vor der Bürste an. Bevorzugen Sie seitliche Bürstenstellungen.



3) Durch Ziehen an der Bedienstange verändert sich die Wurfrichtung nach links. Lassen Sie die Stange wieder sicher einrasten.



4) Durch Drücken an der Bedienstange verändert sich die Wurfrichtung nach rechts. Lassen Sie die Stange wieder sicher einrasten.



5) Das Kehrgut wird nun seitlich abgelegt bzw. beiseite gekehrt. Diese Einstellung ist besonders für Schnee vorteilhaft, um Gehwege freizumachen. Hier: Wurfrichtung rechts.

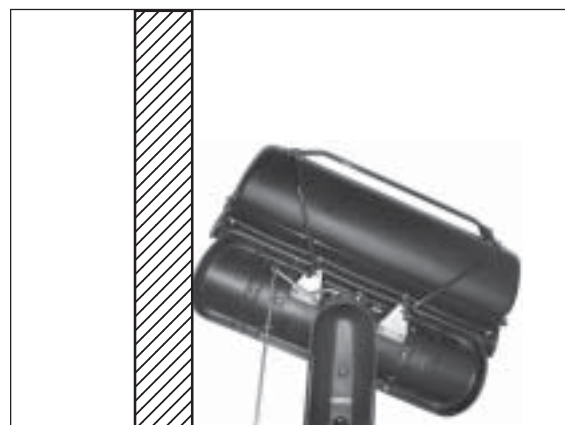

6) Mit Kehrgutbehälter ist eine seitliche Einstellung empfehlenswert. Dadurch kann selbst mit Kehrgutbehälter wandschlüssig (z. B. an der Hauswand, am Bordstein) gekehrt werden.

6.5 Kehrgutbehälter



GEFAHR!

Motor ausschalten. Den Rasentraktor gegen unbeabsichtigtes Starten und gegen Wegrollen sichern.



Betriebsanleitung des Rasentraktorherstellers lesen.

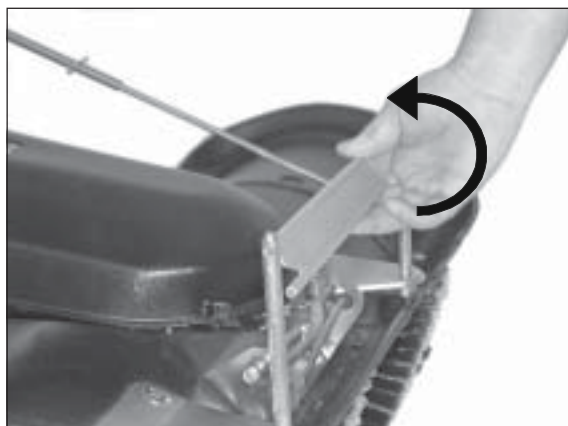

1) Verriegelung nach hinten klappen



2) Verriegelung in hinterer Position.



3) Kehrgutbehälter auf die Aufnahmestangen stecken und nach unten schieben.



4) Kehrgutbehälter in unterer Position.

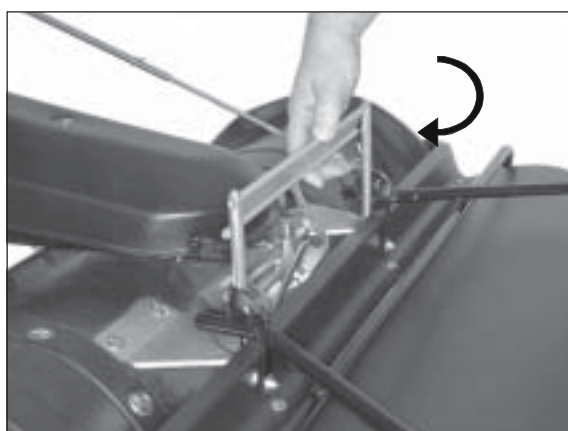

5) Verriegelung nach vorn klappen.



6) Kehrgutbehälter verriegelt.

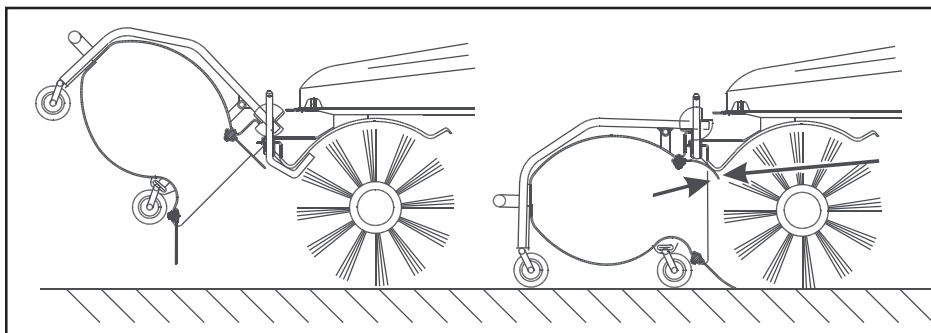

7) Achten Sie darauf, daß sich die obere Gummilippe des Behälters unter der Kehrbürstenabdeckung befindet.



VORSICHT!

Niemals mit vollem Kehrgutbehälter die Kehrmaschine anheben, da sonst der Rasentraktor beschädigt werden kann.

6.6 Entleeren des Kehrgutbehälters



GEFAHR!

Motor ausschalten. Den Rasentraktor gegen unbeabsichtigtes Starten und gegen Wegrollen sichern.



Betriebsanleitung des Rasentraktorherstellers lesen.



1) Am vorderen Kehrgutbehälterrahmen anheben.
Kehrgut fällt raus.



WICHTIG!

Bitte informieren Sie sich bei Ihrem zuständigen Entsorgern über die Entsorgung des Kehrguts.



VORSICHT!

Niemals mit vollem Kehrgutbehälter die Kehrmaschine anheben, da sonst der Rasentraktor beschädigt werden kann.

6.7 Abnehmen des Kehrgutbehälters



GEFAHR!
Motor ausschalten. Den Rasentraktor gegen unbeabsichtigtes Starten und gegen Wegrollen sichern.



Betriebsanleitung des Rasentraktorherstellers lesen.

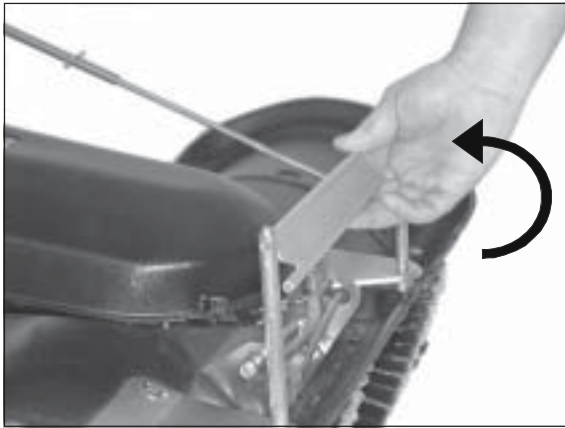

1) Verriegelung nach hinten klappen.



2) Verriegelung nach hinten geklappt.

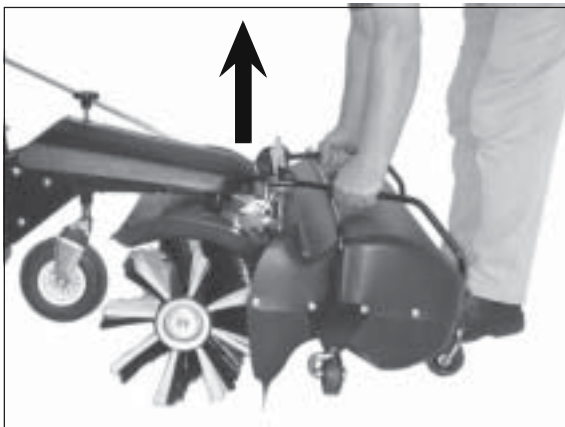

3) Kehrgutbehälter senkrecht abnehmen.

6.8 Ein- und Ausschalten der Bürste

Motor einschalten.



Betriebsanleitung des Rasentraktorherstellers lesen.

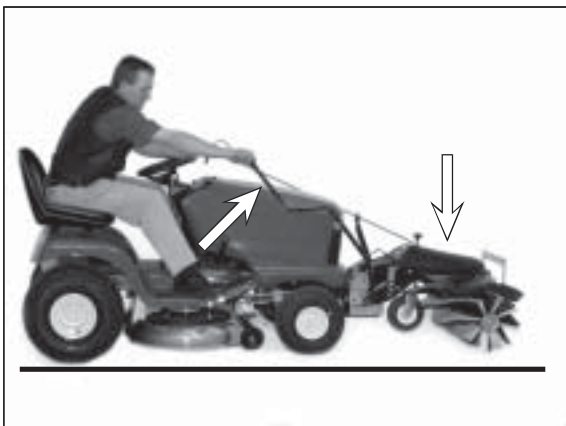

1) Zum Absenken der Kehrmaschine den Hubhebel nach oben bewegen. Die Kehrmaschine schaltet sich ein.

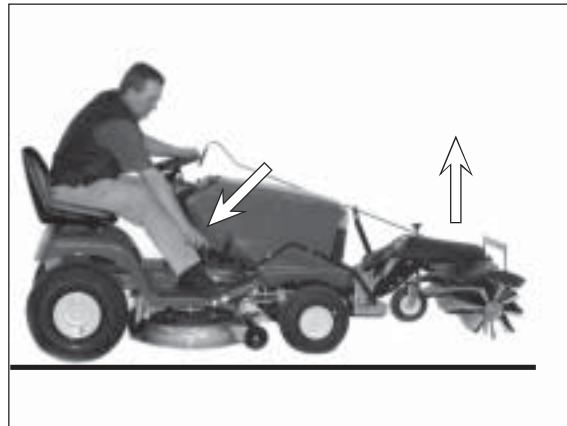

2) Zum Anheben der Kehrmaschine den Hubhebel nach unten drücken. Die Kehrmaschine schaltet sich aus.



GEFAHR!
Nach dem Starten des Rasentraktormotors werden beim Absenken der Kehrmaschine automatisch die Kehrbürsten angetrieben.



WICHTIG!
Die Kehrbürstendrehzahl ist von der Motordrehzahl abhängig.
Wir empfehlen eine möglichst geringe Kehrbürstendrehzahl, um die Staubentwicklung und den Geräuschpegel zu minimieren.
Die Fahrgeschwindigkeit passen Sie über den gewählten Gang an.

wenig Kehrgut	geringe Motordrehzahl und hohe Fahrgeschwindigkeit
durchschnittliche Kehrgutmenge oder Laub kehren	erhöhte Motordrehzahl und reduzierte Fahrgeschwindigkeit
viel Kehrgut oder Schnee kehren	volle Motordrehzahl und geringe Fahrgeschwindigkeit



WARNUNG!
Achten Sie darauf, daß sich in der Gefahrenzone keine Personen und Gegenstände befinden. Es könnte zu Verletzungen und Sachbeschädigungen kommen.

GEFAHR!

Das Gerät regelmäßig reinigen, insbesondere den im Auspuff- und Motorenbereich. Andernfalls besteht erhöhte Brandgefahr!



ACHTUNG! Die Handhabung auf glatten Oberflächen ist nicht zulässig. Dies ist ein Verstoß gegen die Bedienungsanleitung. Bei Beschädigung der Oberfläche ist die Handhabung auf glatten Oberflächen zu vermeiden.



7.2 Austausch der Kkehrbürsten



GEFAHR!
Motor ausschalten. Den Rasentraktor gegen unbeabsichtigtes Starten und gegen Wegrollen sichern.



Betriebsanleitung des Rasentraktorherstellers lesen.



WICHTIG!
Die Kkehrbürsten müssen nach mind. 20 Betriebsstunden kontrolliert werden. Falls Sie mit dem Kkehrergebnis nicht mehr zufrieden sind oder der Bürstendurchmesser nur noch 220 mm beträgt, müssen die Bürsten ausgetauscht werden. Eine einwandfreie Funktion der Kkehrmaschine ist nur gewährleistet, wenn Originalkehrbürsten des Herstellers mit schwarz/weißen Borsten verwendet werden.



1) Mutter an der linken Kkehrbürste mit einem 19er-Ring-Maulschlüssel lösen (Mutter der anderen Kkehrbürste mit einem weiteren 19er-Ring-Maulschlüssel festhalten).



2) Nun die Mutter herunterdrehen und die Bürste abziehen.

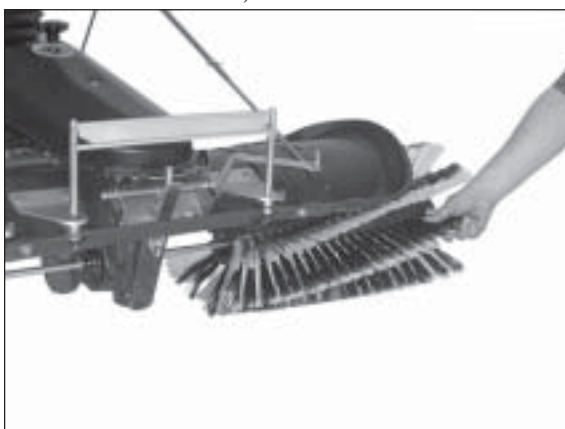

3) Die Achse mit der zweiten Kkehrbürste herausziehen.

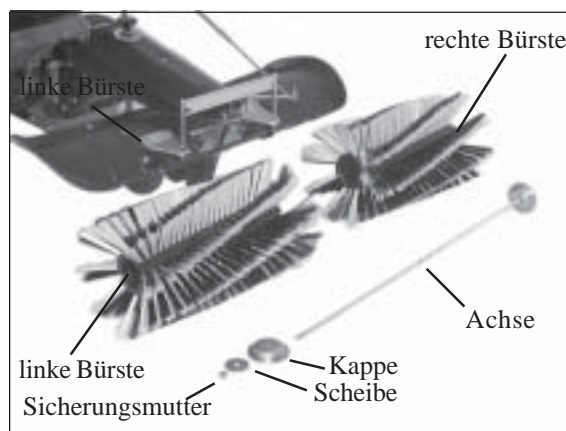

4) Teile nach der Demontage. Alte Bürsten durch neue ersetzen.

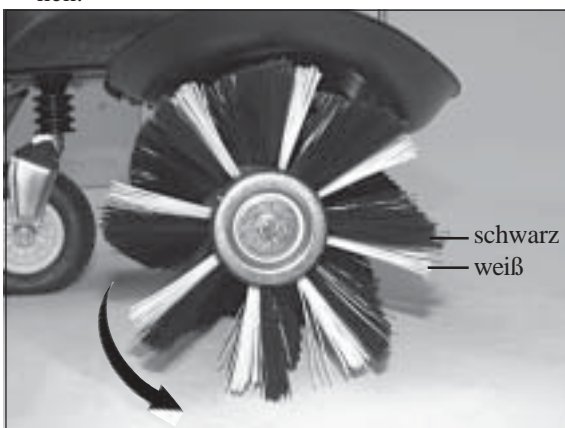

WICHTIG! Die schwarze Bürstenreihe muß in Drehrichtung der Bürste den Boden vor der weißen Bürstenreihe berühren.

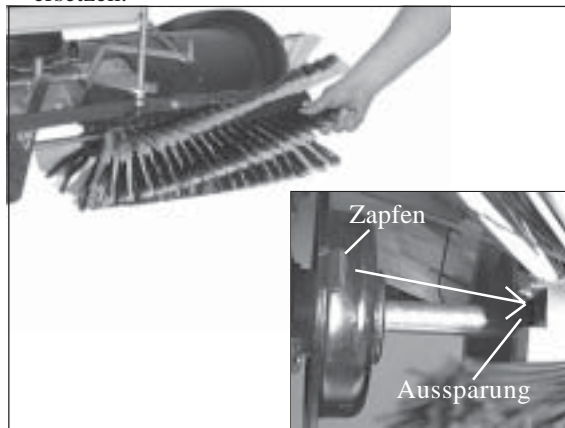

6) Bei der Montage der neuen Kkehrbürsten wird zuerst die rechte Bürste mit der Achse aufgesteckt. Beachten Sie hierbei den vorherigen Montagehinweis.
7) **Montagehinweis.** Die Aussparung an der Kkehrbürste wird an den Zapfen am Getriebe gesetzt.



8) Schieben Sie die linke Kkehrbürste auf die Achse. Beachten Sie hierbei den vorherigen Montagehinweis.



9) Nachdem die beiden Bürsten aufgesteckt sind, die Unterlegscheibe und die Kappe auf die Achse schieben.



10) Nun die Kkehrbürsten mit der Sicherungsmutter festziehen. (Mutter am anderen Ende der Achse festhalten)

7.3 Gerät reinigen

Um den guten Zustand der Kkehrmaschine zu erhalten, sollten Sie sie regelmäßig reinigen.

Entfernen Sie losen Schmutz oder Staub mit einer weichen Bürste. Waschen Sie die Kunststoffflächen mit Wasser und Seife. Verwenden Sie handelsübliche Reinigungsmittel für Kraftfahrzeuge. Alle Reinigungsmittelreste müssen gut mit klarem Wasser abgespült werden. Um Kunststoffteilen einen seidigen Glanz zu geben, verwenden Sie bitte ein Kunststoffpflegemittel. Beachten Sie bitte die Verarbeitungshinweise des Pflegemittels. Als Korrosionsschutz von stark belasteten Teilen (z.B. die Aufnahmestangen des Kehrgutbehälters) können Sie Glycerin verwenden.



WICHTIG!

Unter keinen Umständen dürfen chemische oder aggressive Reinigungsmittel benutzt werden. Die Kunststoffoberflächen und die Lackierung werden dadurch dauerhaft geschädigt.

Verwenden Sie nur biologisch leicht abbaubare Reinigungs- und Pflegemittel. Sie schonen damit unsere Umwelt und fördern die Reinhaltung des Grundwassers!

Die Reinigung der Maschine mit Hochdruckreinigern, Dampfstrahlreinigern u. ähnlichen Geräten kann Bauteile wie Kugellager, Dichtungen, Motorteile, Kunststoffteile usw. nachhaltig schädigen! Außerdem könnte Wasser in den Motor eindringen. Meiden Sie daher geringe Abstände zwischen Reinigungsgeräte-Düse und gefährdeten Bauteilen. Die Wassertemperatur darf 50° Celsius nicht überschreiten. Beachten Sie hierzu bitte auch die Betriebsanleitung des Motors!

7.4 Reifenfülldruck prüfen und korrigieren

**GEFAHR!**

Motor ausschalten. Den Rasentraktor gegen unbeabsichtigtes Starten und gegen Wegrollen sichern. Beachten Sie den zulässigen Reifendruck. Bei zu hohem Druck platzt der Reifen.



Betriebsanleitung des Rasentraktorherstellers lesen.

**WICHTIG!**

Bei zu niedrigem Reifendruck könnte sich der Schlauch auf der Felge drehen und beschädigt werden.



Stützrad: 2 bar. Bei Kopfsteinpflaster kann der Luftdruck auf 1,5 bar gesenkt werden.

Schrauben Sie die Ventilkappe ab und setzen Sie das Druckluftgerät zur Kontrolle oder Befüllung auf. Schrauben Sie anschließend die Ventilkappe wieder auf das Ventil.

7.5 Einlagerung

Falls die Kehrmaschine längere Zeit nicht benötigt wird, sollte Sie ordnungsgemäß eingelagert werden. Sollten hierzu weitere Fragen bestehen, wenden Sie sich bitte an Ihren zuständigen Fachhändler.

 2x SW 19		Mitgelieferte Stütze an der rechten und linken Seite montieren.
--	---	---

7.6 Wartungsplan

	vor jeder Nutzung	jeweils nach Betriebsstunden					mind. nach 3 Mon.	mind. jährl.	nach jeder Reinigung
		5	10	25	50	100			
Schrauben und Muttern kontrollieren			K						
Bürstenwalzen-Verschleiß kontrollieren bei Bedarf früher				K					
Luftfilter des Motors kontrollieren und bei Bedarf reinigen	K								
F = Wartung durch die Fachwerkstatt K = Kontrolle von der Bedienperson W = Wartung von der Bedienperson									



WICHTIG!
Wartungshinweise des Rasentraktors beachten.

8 Störungssuche und ihre Beseitigung



WICHTIG!

Tritt eine Störung auf, die nicht in der Tabelle aufgeführt ist, den Fachhändler aufsuchen. Nachdem alle hier beschriebenen Abhilfen erfolglos angewendet wurden, den Fachhändler aufsuchen.



WICHTIG!

Verwenden Sie ausschließlich Originalersatzteile vom Hersteller, die Sie bei Ihrem Fachhändler erhalten können. Dadurch wird die sichere Funktion des Gerätes gewährleistet.

Störung	mögliche Ursache	Störungsbeseitigung
Dauerhaftes Quietschen, wenn die Kkehrbürste eingeschaltet wird	-falsch montierter Riemen	Keilriemen durch Fachwerkstatt einstellen lassen
Kkehrbürsten drehen sich nicht bzw. bleiben bei Belastung stehen	-falsch montierter Riemen -Keilriemen defekt	Keilriemen durch Fachwerkstatt erneuern lassen
Kkehrmaschine hinterläßt mittig einen ungekehrten Streifen	-Wurfrichtung nach vorne bei abgenutzter Kkehrbürste -Kkehrbürste abgenutzt	Bürste nach rechts oder links schwenken, Wurfrichtung zur Seite Kkehrbürste austauschen
Schlechtes Kkehrergebnis	-Kkehrbürste falsch montiert -zu hoher Bürstendruck -keine Originalbürsten	Kkehrbürste korrekt montieren, auf die Laufrichtung achten, Stützrad verstellen, Bürstendruck reduzieren, Originalkehrborsten mit schwarz/weißen Borsten verwenden
Mit Kkehrgutbehälter schlechtes Kkehrergebnis	-Kkehrgutbehälter nicht korrekt angebracht, Dichtlippe oberhalb der Bürstenabdeckung	Kkehrgutbehälter korrekt anbringen
Schnee wird von der Bürste nach hinten befördert	-zu hohe Schneehöhe -fester, backender Schnee -Wurfrichtung nach vorne, Schnee häuft sich vor der Bürste an	nur bis max 14 cm Schneehöhe einsetzbar Bürste ganz nach rechts oder links schwenken Bürste nach rechts oder links schwenken, Wurfrichtung zur Seite

9 Garantiebedingungen

Für das Gebiet der Bundesrepublik Deutschland gelten die Garantiebedingungen des Herstellers.

Diese Garantie gilt für einwandfreien Geräte-Einsatz gemäß dem Verwendungszweck bei sachgemäßer Behandlung und Beachtung der Hinweise in der Betriebsanleitung.

Diese Garantie bezieht sich nicht auf solche Schäden, die durch normale Abnutzung bei Verschleißteilen wie Filterelemente, Zündkerzen, Reifen, Glühlampen, Reibbeläge, Keilriemen, Messer, unsachgemäße Behandlung, fahrlässigen Gebrauch, Einbau von nicht Original-Ersatzteilen, ungenügender Pflege und/oder Wartung oder Nichtbeachtung der Betriebsanleitung entstehen.

Außerhalb der Bundesrepublik Deutschland gelten die von unserer jeweils zuständigen Landesvertretung herausgegebenen Garantiebedingungen.

10 Explosionszeichnungen und Ersatzteilliste



WICHTIG!

Die Spalte „Bemerkung“ hilft Ihnen, Teile zu identifizieren.

Verwenden Sie ausschließlich Originalersatzteile vom Hersteller. Dadurch wird die sichere Funktion des Gerätes gewährleistet.

Positionsnummern in Klammern sind Verschleißteile.

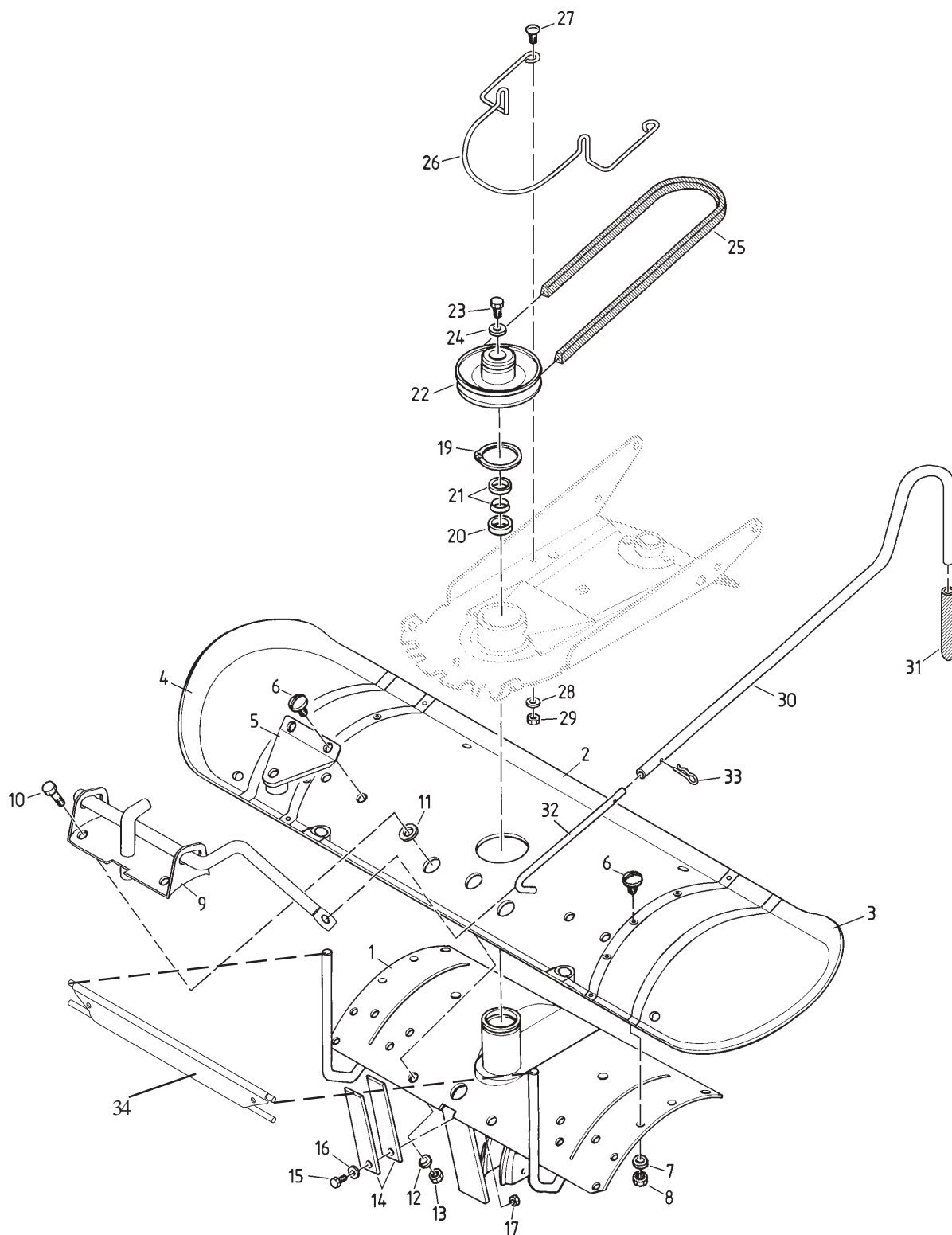

Pos.-Nr. Rep. Pos. Pos. Bilde-Nr.	Bestellnummer Référence Article number Nr. codice Bestillings-Nr.	Anzahl Qté. Quant. Q.tà Antall	Désignation	Description	Descrizione	Benevnelse	Bemerkung	
			(D)	(F)	(GB)	(I)	(N)	
1	AD-310-147-3000	1	Getriebehalter	Support d'entraînement	Gear stud	Supporto trasmissione	Gearholder	
2	HJ-010-133-9005	1	Bürstenabdeckung, Mittelteil	Tôle de brosses (milieu)	Brushcover (middle)	Coperchio spazzole (mezzo)	Børstedeksel	
3	HJ-010-141-9005	1	Bürstenabdeckung, links	Tôle de brosses, gauche	Brushcover, left	Coperchio spazzole, sx	Børstedeksel, venstre	
4	HJ-010-142-9005	1	Bürstenabdeckung, rechts	Tôle de brosses, droite	Brushcover, right	Coperchio spazzole, dx	Børstedeksel, høyre	
5	AD-330-140z	2	Knotenblech	Tôle	Sheet steel	Lamierino	Deksel	
6	HP-056-082z	14	Bordwandschraube	Vis	Screw	Vite sponda	Skruer	M 8 x 16
7	HW-010-007z	14	Scheibe	Rondelle	Washer	Rondella	Skive	B 8,4
8	HR-010-005z	14	Sechskantmutter	Ecrou à six pans	Hexagon nut	Dado esagonale	Sekskantmutter	M 8
9.1	AD-200-143z	1	Schwenkeinheit	Pièce de tourner	Selecting piece	Parte orientamento		
9.2	AD-200-149z	1	Schwenkeinheit	Pièce de tourner	Selecting piece	Parte orientamento	ab Ser.Nr. 1240601	
10	HO-020-114z	2	Sechskantschraube	Vis à six pans	Bolt	Vite esagonale	Seksantskrue	M 10 x 25
11	HW-050-009z	2	Scheibe	Rondelle	Washer	Rondella	Skive	10,5
12	HW-010-009z	2	Scheibe	Rondelle	Washer	Rondella	Skive	B 10,5
13	HR-010-006z	2	Sechskantmutter	Ecrou à six pans	Hexagon nut	Dado esagonale	Sekskantmutter	M 10
(14)	HI-030-006z	2	Blattfeder	Lame ressort	Blade spring	Molla a balestra	Bladefjær	
15	HO-020-055z	1	Sechskantschraube	Vis à six pans	Bolt	Vite esagonale	Seksantskrue	M 6 x 20
16	HW-030-005z	1	Scheibe	Rondelle	Washer	Rondella	Skive	R 6,6
17	HR-010-004z	1	Sechskantmutter	Ecrou à six pans	Hexagon nut	Dado esagonale	Sekskantmutter	M 6
19	HU-010-048	1	Sicherungsring	Anneau d'arrêt	Retaining ring	Seger	Semering	A 48
20	DC-241-015	1	Abstandshülse	Douille d'écartement	Spacer tube	Boccola distanziale	Avstandshylse	
21	KC-001-039	1	Spannelement-Satz	Pièce de serrage (paire)	Tensioning piece (set)	Parte tenditore (set)	Spennstykke (2x)	
22	AZ-001-366-9005	1	Keilriemenscheibe	Poulie	V-belt pulley	Puleggia	Kileremskive	
23	HO-020-114z	1	Sechskantschraube	Vis à six pans	Bolt	Vite esagonale	Seksantskrue	M 10 x 25
24	HW-060-009z	1	Scheibe	Rondelle	Washer	Rondella	Skive	A 10,5
(25)	HB-010-249	1	Spezial-Keilriemen	Courroie spéciale	Special V-belt	Cinghia speciale	Kilerem spesial	
(26)	HI-040-023z	1	Keilriemenführung	Guidage de courroie	V-belt guide	Guida cinghia	Kileremsføring	
27	HP-056-054z	2	Flachrundschrabe	Vis à tête bombée	Cut head bolt	Vite testa tonda	Flatrundskrue	M 6 x 16
28	HW-010-004z	2	Scheibe	Rondelle	Washer	Rondella	Skive	B 6,4
29	HR-010-004z	2	Sechskantmutter	Ecrou à six pans	Hexagon nut	Dado esagonale	Sekskantmutter	M 6
30	DM-030-010z	1	Bedienstange	Levier de commande	Activating lever	Leva	Hendel	
(31)	HJ-010-102	1	PVC-Handgriff	Poignée	PVC-grip	Manopola PVC	Handtak	
32	DC-060-057z	1	Haken	Crochet	Hook	Gancio	Krok	
(33)	KG-011-001z	1	Federstecker	Support de fiche	Hairpin clip	Spina elastica	Låsesplint	
34	AD-200-151-9005	1	Sperre	Barrière	Arrestor	Bloccaggio	Lås	

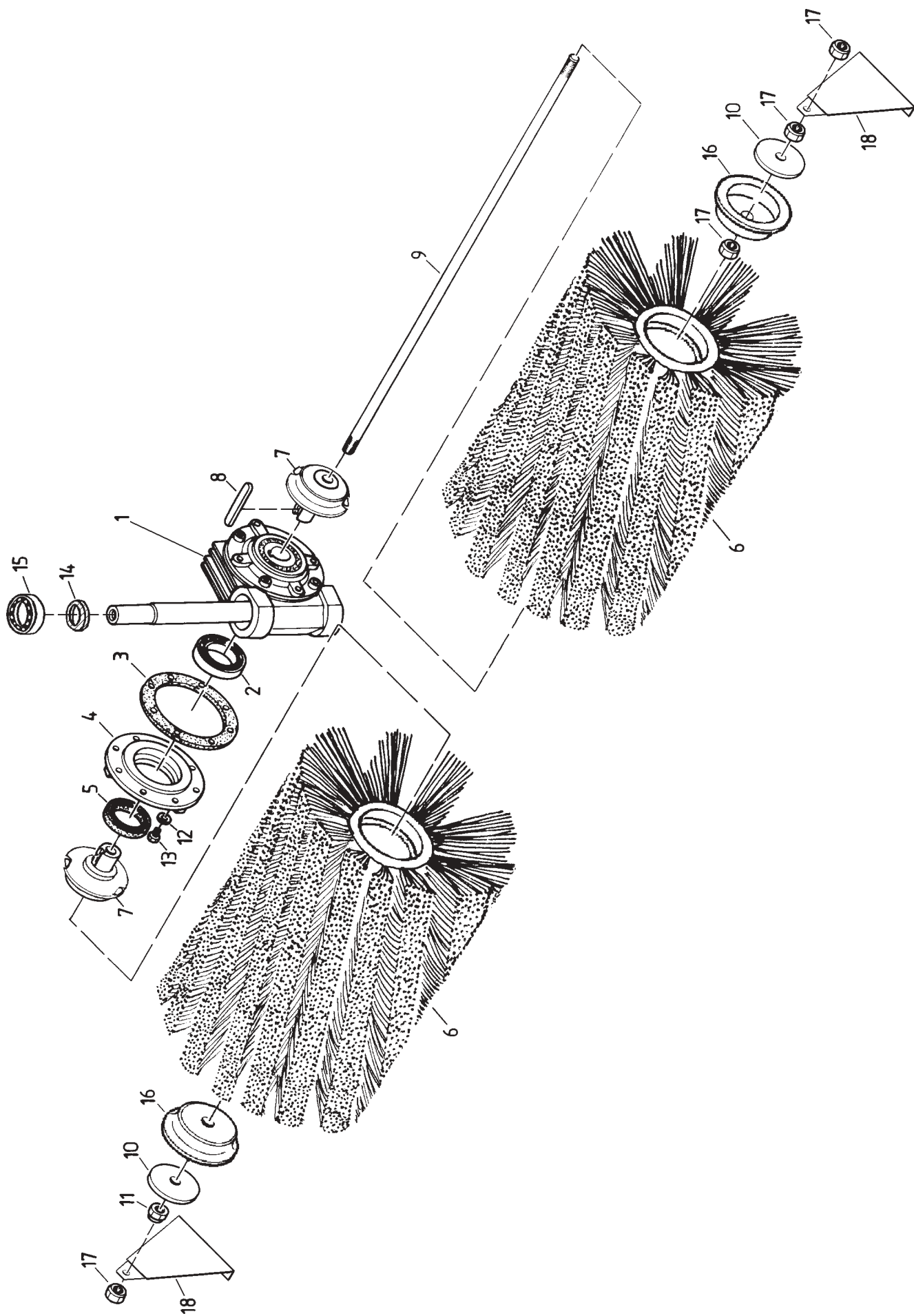

Pos.-Nr.	Bestellnummer	Anzahl		Désignation	Description	Descrizione	Benevnelse	Bemerkung	
Rep.	Référence	Qté.	(D)	(F)	(GB)	(I)	(N)		
Pos.	Article number	Quant.							
Pos.	Nr. codice	Q.tà							
Bilde-Nr.	Bestillings-Nr.	Antall							
(1)	AZ-016-019	1		Schneckengetriebe, kpl.	Boîte de vitesses, cpl.	Gear drive, cpl.	Trasmissione, cpl.	Gear, kpl.	
(2)	HA-010-061	2		Kugellager	Roulement à billes	Ball bearing	Cuscinetto a sfere	Kulelager	
3	HL-002-030	2		Dichtung	Joint	Sealing	Guarnizione	Pakning	
4	KC-001-063	2		Flansch	Flasque	Flange	Flangia	Flens	
5	HL-001-040	2		Wellendichtring	Bague	Ring	Anello	Ring	
(6)	AD-090-125	1		Kehrbürstensatz	Paire des brosses	Pair of brushes	Set spazzole	Børste Universal	
(6)	AD-090-122	1		Kehrbürstensatz Nylon	Paire des brosses, nylon	Pair of brushes, nylon	Set spazzole, nylon	Børste, nylon	16 Besatzreihen
(6)	AD-090-124	1		Kehrbürst. Stahl/Nylon	Paire des b., Acier/nylon	Pair of b., steel/nylon	Set spa., Acciaio/nylon	Børste, stahl/nylon	16 Besatzreihen
(6)	AD-090-126	1		Kehrbürstensatz Stahl	Paire des brosses, Acier	Pair of brushes, steel	Set spazzole, Acciaio	Børste, stahl	16 Besatzreihen
7	AD-330-142-9005	2		Mitnehmer	Entraîneur	Drive pin	Trascinatore	Medbringer	
8	KH-010-013	1		Paßfeder	Ressort	Parallel key	Linguetta	Kile	
9	DC-100-077z	1		Achse	Arbre	Axle	Ase	Aksel	
10	DA-332-007-9005	2		Scheibe	Rondelle	Washer	Rondella	Skive	
11	HR-030-007z	1		Sicherungsmutter	Ecrou de sûreté	Locknut	Dado autobloccane	Låsemutter	M 12
12	HW-010-004z	6		Scheibe	Rondelle	Washer	Rondella	Skive	B 6,4
13	HO-020-053z	6		Sechskantschraube	Vis à six pans	Bolt	Vite esagonale	Sekskantskrue	M 6 x 12
14	HK-002-007	1		O-Ring	Bague	O-ring	O-ring	O-ring	
(15)	HA-030-005	1		Kugellager	Roulement à billes	Ball bearing	Cuscinetto a sfere	Kulelager	
16	DA-241-024-9005	2		Kappe	Couvercle	Cap	Coperchietto	Kapp	
17	HR-010-007z	4		Sechskantmutter	Ecrou à six pans	Hexagon nut	Dado esagonale	Sekskantmutter	M 12
18	DA-180-204z	2		Stütze	Support	Bracket	Supporto	Støtte	

1 a



Vor Inbetriebnahme Bedienungsanleitung und Sicherheitshinweise
durchlesen und beachten
Before running the equipment read the owners manual and follow
the Safety Instructions
Avant mise en marche lisez et regardez attentivement les
Instructions d'Entretien

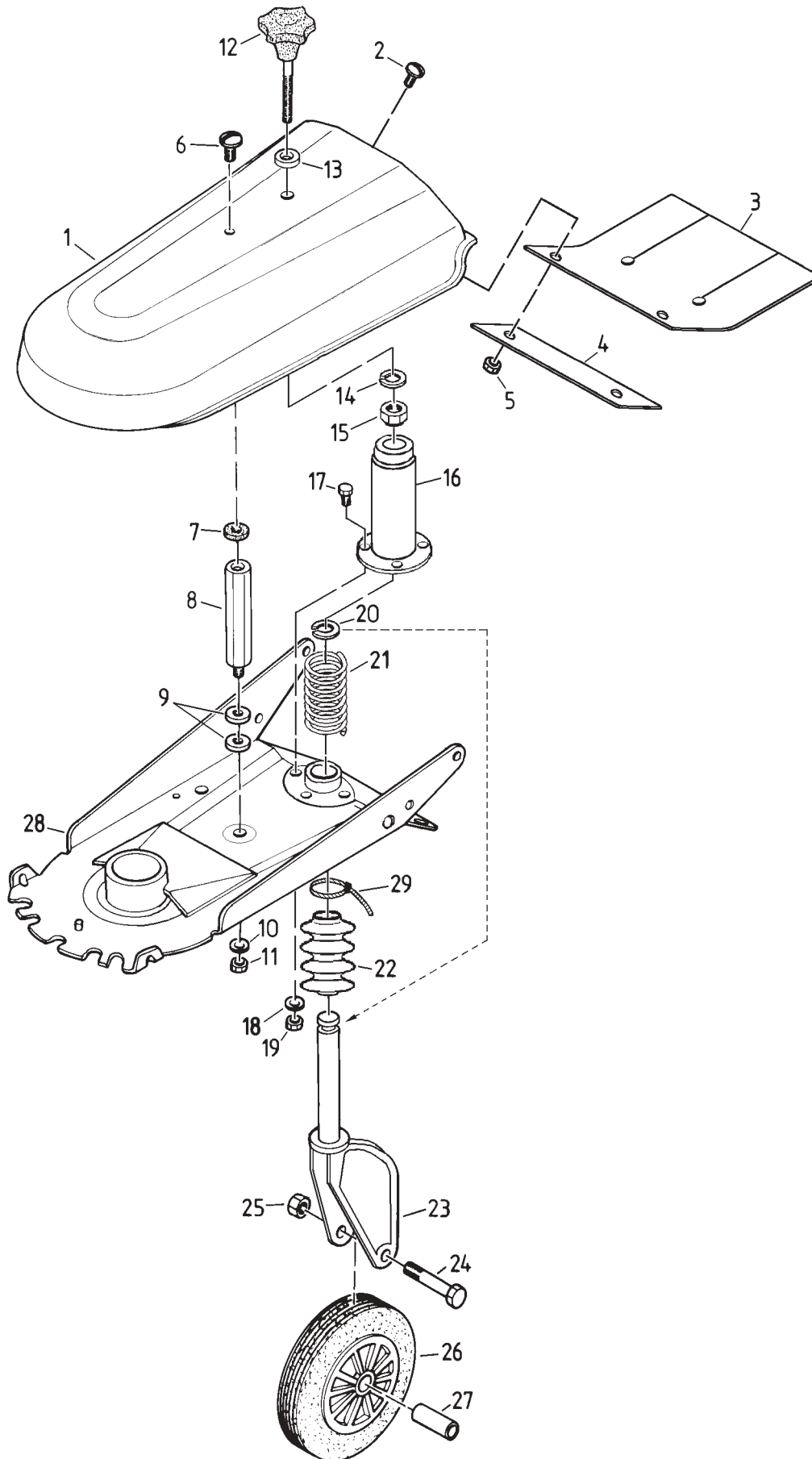

Pos.-Nr. Rep. Pos. Pos. Bilde-Nr.	Bestellnummer Référence Article number Nr. codice Bestillings-Nr.	Anzahl Qté. Quant. Q.tà Antall	Désignation	Description	Descrizione	Benevnelse	Bemerkung	
			(D)	(F)	(GB)	(I)	(N)	
1	HJ-010-130-3000	1	Keilriemenschutz	Carter de protection	V-belt cover	Protezione cinghia	Kileremsdeksel	
1a	KD-003-050	1	Aufkleber	Autocollant	Lable	Autoadesivo	Dekal	
2	HP-056-053z	2	Bordwandschraube	Vis	Screw	Vite sponda	Skrue	M 6 x 12
3	HK-005-024	1	Schutzgummi	Bavette en caoutchouc	Rubber lip	Gomma protezione	Gummi	
4	DA-140-375z	1	Klemmblech	Tôle	Sheet steel	Lamierino	Deksel	
5	HR-010-004z	2	Sechskantmutter	Ecrou à six pans	Hexagon nut	Dado esagonale	Sekskantmutter	M 6
6	HP-056-083z	1	Bordwandschraube	Vis	Screw	Vite sponda	Skrue	M 8 x 20
7	HJ-010-082	1	Kunststoffscheibe	Rondelle	Washer	Rondella	Skive	
8	DV-221-016z	1	Schutzhalter	Support de protecteur	Mounting stud	Supporto protezione	Dekselfeste	
9	HW-050-007z	2	Scheibe	Rondelle	Washer	Rondella	Skive	8,4
10	HW-060-007z	1	Scheibe	Rondelle	Washer	Rondella	Skive	A 8,4
11	HR-010-005z	1	Sechskantmutter	Ecrou à six pans	Hexagon nut	Dado esagonale	Sekskantmutter	M 8
12	HJ-010-137	1	Ballengriff	Poignée	Handle	Leva	Handtak	
13	KO-001-103	1	Durchführungsstille	Guide	Rubber bush	Bussola di passaggio	Gjennomføring	
14	HU-020-020	1	Sicherungsring	Anneau d'arrêt	Retaining ring	Sejer	Semering	
15	HR-030-006z	1	Sicherungsmutter	Ecrou de sûreté	Locknut	Dado autobloccante	Låsemutter	M 10
16	AD-330-141-9005	1	Stützradverstellung	Pièce d'ajustement	Adjuster	Particolari di regolazione	Stillestykke	
17	HO-020-082z	3	Sechskantschraube	Vis à six pans	Bolt	Vite esagonale	Sekskantskrue	M 8 x 16
18	HW-010-007z	3	Scheibe	Rondelle	Washer	Rondella	Skive	8,4
19	HR-010-005z	3	Sechskantmutter	Ecrou de sûreté	Locknut	Dado autobloccante	Låsemutter	M 8
20	KC-001-074z	1	Spezialscheibe	Rondelle spéciale	Special washer	Rondella speciale	Spezialskiye	B 21
(21)	HI-020-008	1	Druckfeder	Ressort de pression	Compression spring	Molla compressione	Fjær	
(22)	HK-005-023	1	Faltenbalg	Bavette en caoutchouc	Rubber protection	Gomma protezione	Gummi	
23	AD-320-140z	1	Radträger	Support de roue	Carrier	Supporto ruota	Hjulholder	
24	HO-010-126z	1	Sechskantschraube	Vis à six pans	Hexagon nut	Dado esagonale	Sekskantmutter	M 10 x 90
25	HR-010-006z	1	Sechskantmutter	Ecrou 'qa six pans	Hexagon nut	Dado esagonale	Sekskantmutter	M 10
(26)	AD-320-050TS	1	Rad kpl.	Roue cpl.	Wheel cpl.	Ruota cpl.	Hjul kpl.	
27	DC-181-048z	1	Hülse	Douille	Spacer tube	Boccola	Hylse	
28	AD-320-145-3000	1	Stellsegment		Bottom, front			
29	HJ-010-143	1	Kabelbinder	Colier en plastique	Strap	Legaccio		

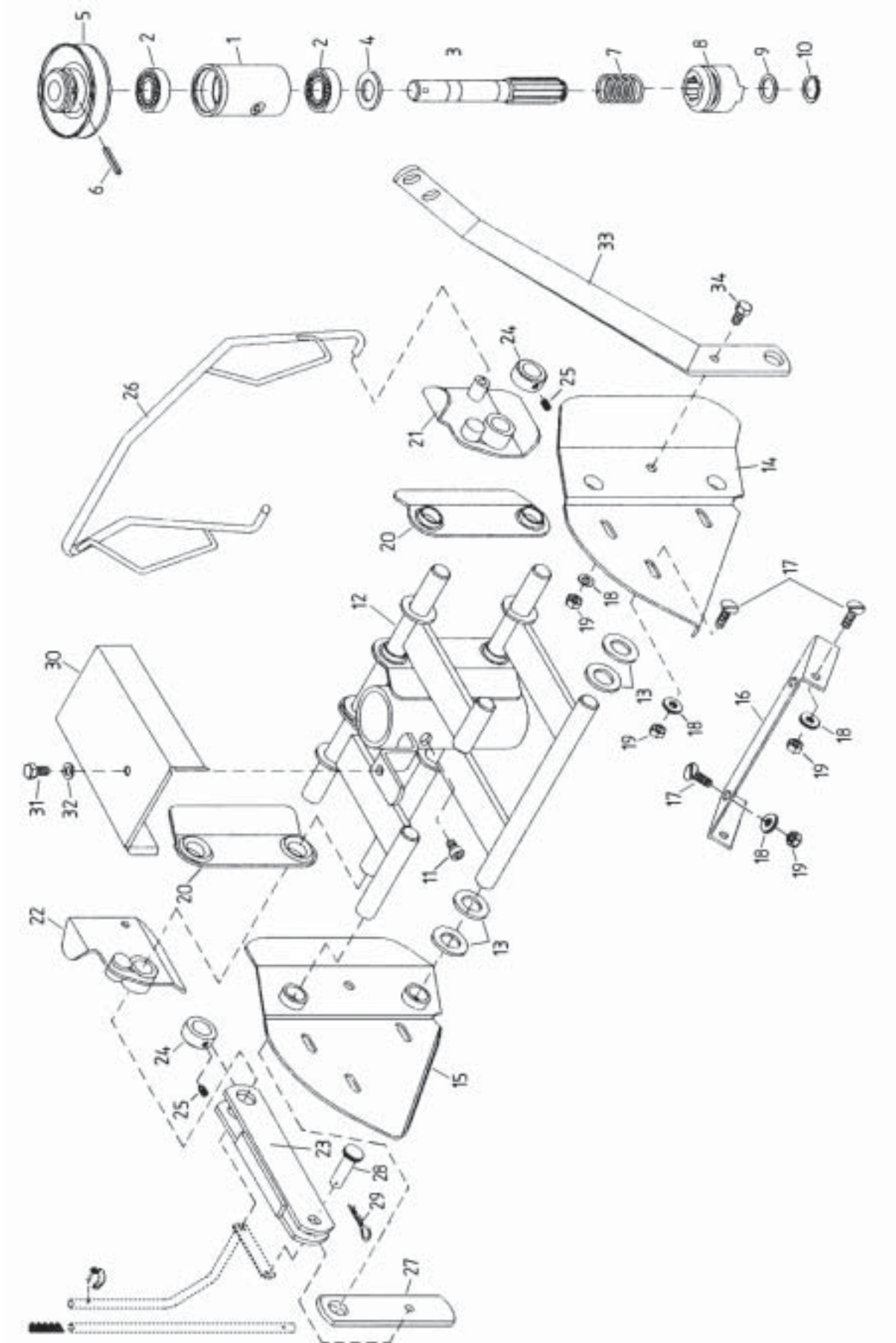

Pos.-Nr. Rep. Pos. Pos. Bilde-Nr.	Bestellnummer Référence Article number Nr. codice Bestillings-Nr.	Anzahl Qté. Quant. Q.tà Antall		Désignation (F)	Description (GB)	Descrizione (I)	Benevnelse (N)	Bemerkung
1	DN-200-025z	1		Lagerhülse	Logement de roulement	Plain bush	Lagerhylse	
(2)	HA-030-005	2		Kugellager	Roulement à billes	Ball bearing	Kulelager	
(3)	DC-234-007	1		Antriebswelle	Arbre d'attaque	Drive shaft	Drivaksel	
4	HW-020-017	1		Scheibe	Rondelle	Washer	Skive	
5	AZ-001-375-9005	1		Keilriemenscheibe	Poulie	V-belt pulley	Kileremskeive	
6	HX-010-240	1		Spannstift	Goupille de serrage	Spring pin	Spina elastica	Spennstift
(7)	HI-020-010	1		Druckfeder	Ressort de pression	Compression spring	Molla di compressione	Fjær
(8)	DC-394-006e	1		Schaltklaue, oben	Griffe, en haut	Shifting claw, above	Innesto di comado, sopra	Koblingsklo
9	HW-080-107	1		Paßscheibe	Rondelle	Shaft spacer	Anello distanziale	Skive
10	HU-010-020	1		Sicherungsring	Anneau d'arrêt	Retaining ring	Seeger	Semering A 20
11	HO-040-081z	1		Innensechskantschraube	Vis Inbus	Allan screw	Vite brugola	Innesechskantskrue M 8 x 12
12	AD-200-140z	1		Parallelogramm	Parallélogramme	Parallel lift unit	Parallelogramma	
13	HW-010-017z	4		Scheibe	Rondelle	Washer	Rondella	Skive B 21
14	DA-241-019-9005	1		Anschluß, rechts	Pièce de liaison, droite	Coupling mouth, right	Atacco, dx	Tilkoblingsstykke, høyre
15	DA-241-020-9005	1		Anschluß, links	Pièce de liaison, gauche	Coupling mouth, left	Atacco, sx	Tilkoblingsstykke, venstre
16	DA-240-327-9005	1		Halter	Support	Stud	Supporto	Holder
17	HP-056-082z	8		Bordwandschraube	Vis	Screw	Vite sponda	Skruer M 8 x 16
18	HW-010-007z	8		Scheibe	Rondelle	Washer	Rondella	Skive 8,4
19	HR-010-005z	8		Sechskantmutter	Ecrou à six pans	Hexagon nut	Dado esagonale	Sekskantmutter M 8
20	DA-241-027z	2		Lagerlasche	Tirant de roulement	Bearing tongue	Staffa cuscinetto	Lagerfeste
21	AD-200-141z	1		Schloß, links	Cadenas, gauche	Lockplate, left	Lucchetto, sx	
22	AD-200-142z	1		Schloß, rechts	Cadenas, droite	Lockplate, right	Lucchetto, dx	
23	AD-200-145z	1		Doppellasje	Tirant double	Double tongue	Staffa doppia	Feste dobbel
24	KC-001-005z	2		Stelling	Bague de réglage	Clampring	Collare	Ring
25	HP-022-051z	2		Gewindestift	Cheville	Slotted set screw	Spina filettata	Gjengestift M 6 x 8
26	AD-200-144z	1		Kupplungsbügel	Bride de connection	Clutch-handle	Staffa frizione	Clutchbøyle
(27)	DB-590-009z	1		Lasche	Tirant	Tongue	Staffa	Feste
28	KC-001-076z	1		Splintbolzen	Boulon	Clevis pin	Bullone copiglia	Splintbolt
(29)	KG-011-001z	1		Federstecker	Support de fiche	Hairpin clip	Spina elastica	Låsesplint
30	DA-131-014-9005	1		Keilriemenschutz	Carter de protection	V-belt cover	Protezione cinghia	Kileremsdeksel
31	HO-020-081z	1		Sechskantschraube	Vis à six pans	Hexagon bolt	Vite esagonale	Sekskantskrue M 8 x 12
32	HW-010-007z	1		Scheibe	Rondelle	Washer	Rondella	Skive B 8,4
33	DB-410-015-9005	1		Führung	Guidage	Guide	Guida	Føring
34	HO-020-082z	1		Sechskantschraube	Vis à six pans	Hexagon bolt	Vite esagonale	Sekskantskrue M 8 x 16

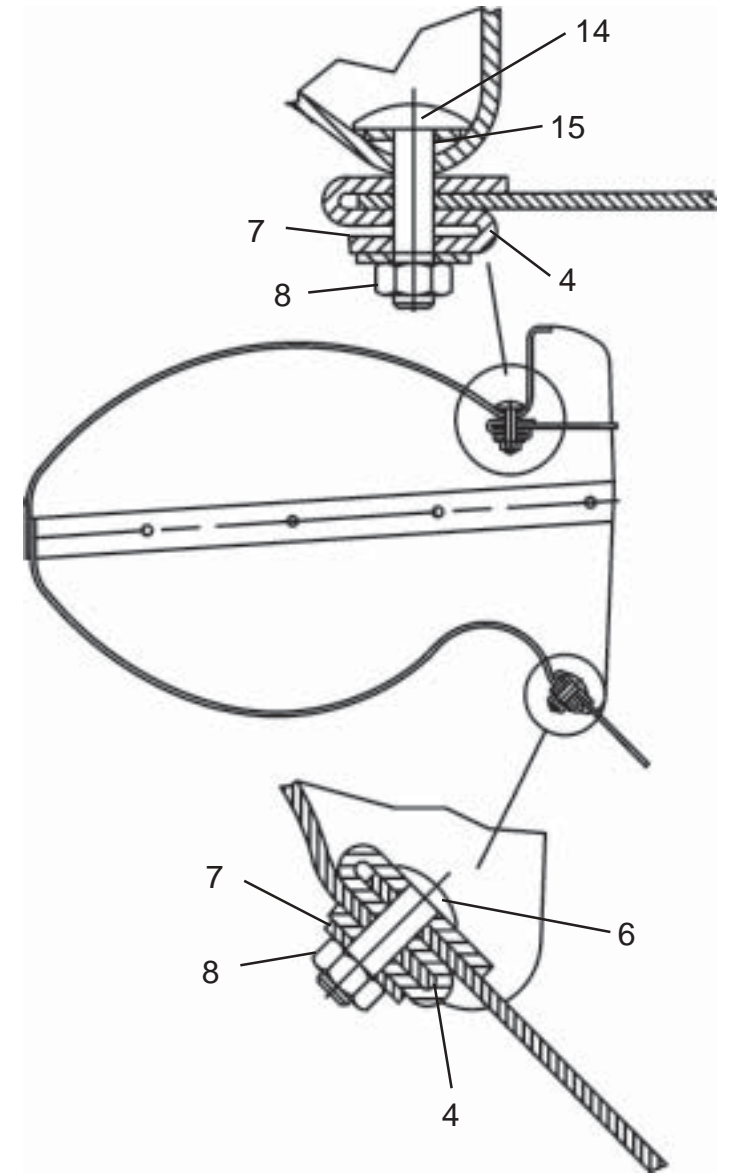
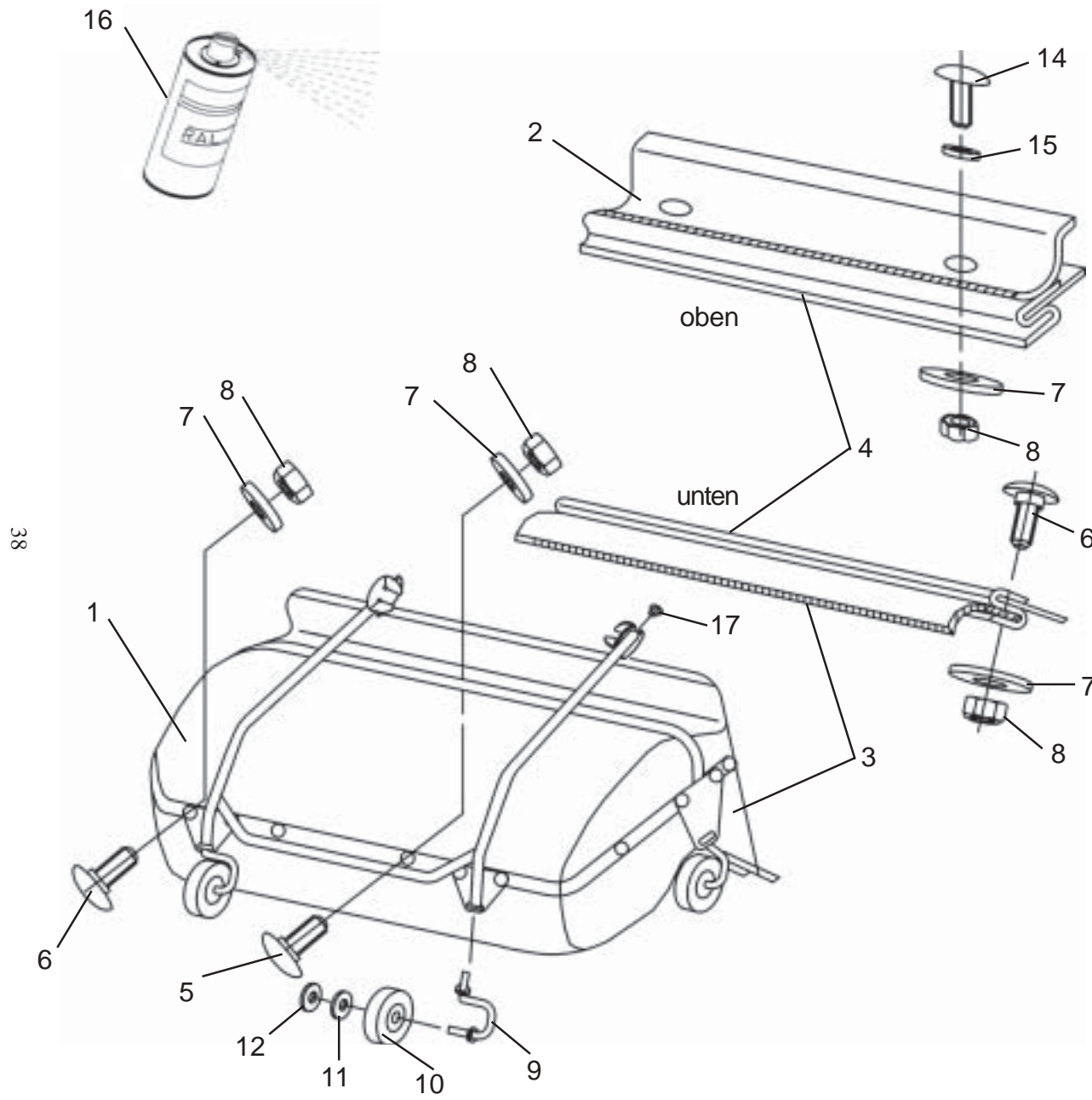

Pos.-Nr.	Bestellnummer	Anzahl		Désignation	Description	Descrizione	Benevnelse	Bemerkung
Rep.	Référence	Qté.	(D)	(F)	(GB)	(I)	(N)	
Pos.	Article number	Quant.						
Pos.	Nr. codice	Q.tà						
Bilde-Nr.	Bestillings-Nr.	Antall						
1	AD-200-146-9005	1		Rohrrahmen	Corps tuyau	Tube body	Guida tubo	
2	HJ-010-138	1		Oberschale	Coque en haut	Upper shell	Buccia sopra	
3	HJ-010-126	1		Unterschale	Coque en bas	Lower shell	Buccia giù	
(4)	AD-103-053TS	1		Gummileiste	Bande caoutchouc	Rubber bar	Lista gomma	Gummilist
5	HP-056-053z	11		Bordwandschraube	Vis	Screw	Vite sponda	Skruer M 6 x 12
6	HP-056-054z	12		Bordwandschraube	Vis	Screw	Vite sponda	Skruer M 6 x 16
7	HW-060-004z	24		Scheibe	Rondelle	Washer	Rondella	Skive A 6,4
8	HR-010-004z	27		Sechskantmutter	Ecrou à six pans	Hexagon nut	Dado esagonale	Sekskantmutter M 6
9	AD-310-153z	4		Schwinge	Aile	Wing	Braccio oscillante	
(10)	HN-040-019	4		Rad	Roue	Wheel	Ruota	Hjul
11	HW-010-011z	4		Scheibe	Rondelle	Washer	Rondella	Skive B 13
12	HU-060-012	4		Federscheibe	Rondelle de ressort	Spring washer	Rondella elastica	Sprengskive
9-12	AD-310-057	4		Lenkrolle kpl.	Roulette de guidage cpl.	Castor cpl.	Ruotino pivottante cpl.	Styremull
14	HP-056-055z	4		Bordwandschraube	Vis	Screw	Vite sponda	Skruer M 6 x 20
15	HW-010-004z	4		Scheibe	Rondelle	Washer	Rondella	Skive A 6,4
16	KP-002-001	400ml		Farbsprühdose, rot rouge	Bombe de peinture, red	Spray paint tin, rosso	Vernice spray da ritocco, rod	Sprayboks, RAL 3000
16	KP-002-004	400ml		Farbsprühdose, schwarz	Bombe de peinture, noire	Spray paint tin, black	Vernice spray da ritocco, nero	Sprayboks, RAL 9005

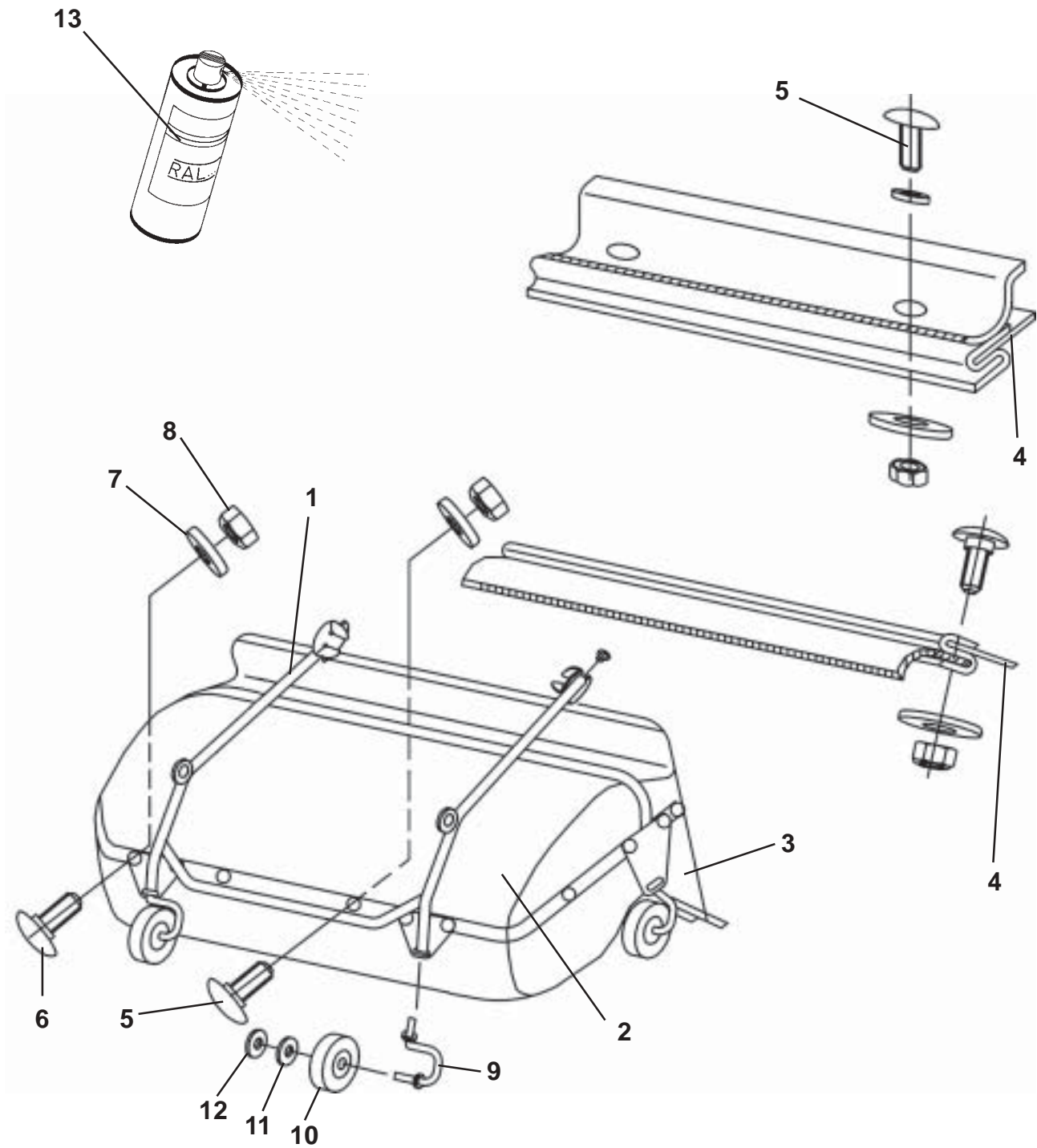

Pos.-Nr. Rep. Pos. Pos. Bilde-Nr.	Bestellnummer Référence Article number Nr. codice Bestillings-Nr.	Anzahl Qté. Quant. Q.tà Antall		Désignation	Description	Descrizione	Benevnelse	Bemerkung
			(D)	(F)	(GB)	(I)	(N)	
1	AD-200-146-9005	1	Rohrrahmen	Corps tuyau	Tube body	Cornice tubo		
2	HJ-010-138	1	Oberschale	Coque en haut	Upper shell	Buccia		
3	HJ-010-126	1	Unterschale	Coque en bas	Lower shell			
(4)	AD-103-053TS	1	Gummileiste	Bande caoutchouc	Rubber bar	Lista gomma	Gummilist	
5	HP-056-053z	11	Bordwandschraube	Vis	Screw	Vite sponda	Skruer	M 6 x 12
6	HP-056-054z	12	Bordwandschraube	Vis	Screw	Vite sponda	Skruer	M 6 x 16
7	HW-060-004z	23	Scheibe	Rondelle	Washer	Rondella	Skive	Ø A 6,4
8	HR-010-004z	23	Sechskantmutter	écrou à six pans	Hexagon nut	Dado esagonale	Sekskantmutter	M 6
9	AD-310-153z	4	Schwinge	Aile	Wing	Braccio oscillante		
(10)	HN-040-019	4	Rad	Roue	Wheel	Ruota	Hjul	
11	HW-010-011z	4	Scheibe	Rondelle	Washer	Rondella	Skive	Ø B 13
12	HU-060-012	4	Federscheibe	Rondelle de ressort	Spring washer	Rondella elastica	Sprengskive	
9 - 12	AD-310-057	4	Lenkrolle kpl.	Roulette de guidage	Castor	Ruotino pivottante	Styrerull	
13	KP-002-001	400ml	Farbsprühdose, rot	Bombe de peinture rouge	Spray paint tin red	Vernice spray da ritocco rosso	Sprayboks rod	RAL 3000
13	KP-002-004	400ml	Farbsprühdose, schwarz	Bombe de peinture noire	Spray paint tin black	Vernice spray da ritocco nero	Sprayboks sort	RAL 9005

Herstellereklärung

entsprechend der EG-Richtlinie 98/37/EG

Wir,

**Julius Tielbürger GmbH & Co. KG,
Maschinenfabrik
Postdamm 12,
D-32351 Stemwede-Oppenwehe**

erklären in alleiniger Verantwortung, daß das Produkt

Anbauehrmaschine tk520: AD-200-001 TS

auf das sich diese Erklärung bezieht, den einschlägigen grundlegenden Sicherheits- und Gesundheitsanforderungen der EG-Richtlinie 98/37/EG entspricht.

Zur sachgerechten Umsetzung der in den EG-Richtlinien genannten Sicherheits- und Gesundheitsanforderungen wurden folgende Normen und technische Spezifikationen herangezogen:

EN 292-1, EN 292-2, DIN EN ISO 9001.

Achtung:

Wir weisen darauf hin, daß die Inbetriebnahme so lange untersagt ist, bis festgestellt wurde, daß die Maschine, in die dieses Produkt eingebaut wird, den Bestimmungen der ihr zugrundeliegenden Richtlinien entspricht.

Stemwede, 11.09.2002

Julius Tielbürger
GmbH & Co. KG

