



Anbaurahmen mit/ohne Antriebsatz



AN-020-001TS

**Montage- und Bedienungsanleitung
mit Ersatzteilliste**

für

MTD-16/102 (E165)

MTD-13/102 (K765N)

MTD-145/102 (E145)

bis Baujahr 95 (Schalldämpfer oben)

Anbaurahmen, Schnellkupplung, Antriebssatz

Inhalt

Seite

Bedienungsanleitung

Einleitung.....	4
Vorarbeiten.....	4
Montage der Keilriemenscheibe an den Rasentraktor.....	4
Montage des Anbaurahmens und der Schnellkupplung.....	5
Montage des Hebels.....	5
Ersatzteilliste.....	6-9

Erforderliche Anbausätze für folgende Rasentraktor-Typen:

MTD-16/102 (E165), MTD-13/102 (K765N) und MTD-145/102 (E145)

für Anbaugeräte

- | | | | |
|---------------|--------------------------------|-----------------|---|
| ohne Antrieb: | - Anbaurahmen | AN- 020- 00 1TS | |
| | - Schnellkupplung ohne Antrieb | AN- 002- 00 1TS | |
| mit Antrieb: | - Anbaurahmen | AN- 020- 00 1TS | |
| | - Schnellkupplung mit Antrieb | AN- 001- 00 1TS | |
| | - Antriebssatz | AN- 020- 002TS | für MTD-16/102 (E165) |
| | | AN- 021- 002TS | für MTD-13/102 (K765) und
MTD-145/102 (E145) |

Schnellkupplung	
ohne Antrieb	mit Antrieb

Anbauanleitung

Hierzu bitte auch Bilder der Ersatzteilliste auf den Seiten 6 und 8 beachten!

Änderungen im Sinne des technischen Fortschritts können die Ursache für geringfügig abweichende Darstellungen sein.

1. Vorarbeiten (Abb. 1)



- Mäherdeck (A) abstützen und durch Absenken alle Bauteile entlasten.
- Vorhandenes Mäherdeck-Anhängeblech (B) abmontieren.

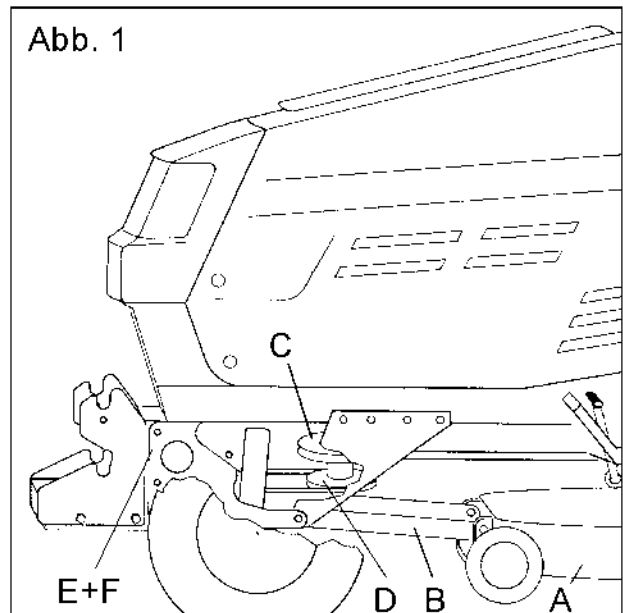

2. Montage der Keilriemenscheibe an den Rasentraktor

(Abb. 1+2 und Seite 8)

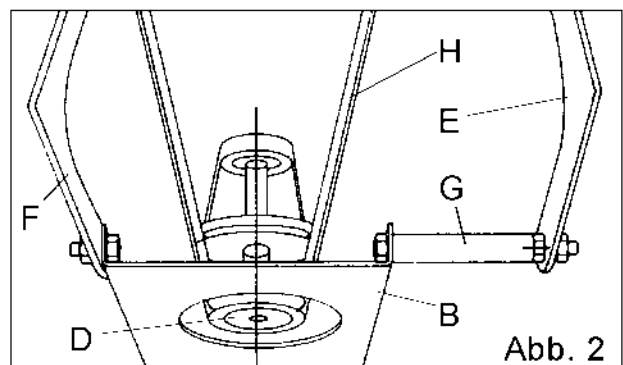

- Befestigungsschraube der Motorkeilriemenscheibe (C) herausdrehen.
- Keilriemenscheibe (D/45) und Zollpaßfeder (46) mit der vorher herausgedrehten Original-Zollschaube ohne die Original-U-Scheibe montieren und festziehen.



Schnellkupplung	
ohne Antrieb	mit Antrieb

3. Montage des Anbaurahmens und der Schnellkupplung

(Abb. 1 + 3 und Seite 6 + 8)

- • Den Anbaurahmen (51) von vorne in das Rasentraktor-Achs-Pendellager schieben.
- • Träger links (E/34) und Träger rechts (F/35) entsprechend Abb. 1u. 2 mit den Sechskantschrauben M 10 x 25 (36) und M 10 x 20 (38), den Scheiben B 10,5 (37) und Sechskantmuttern M 10 (39) lose vormontieren.
- • Schnellkupplung mit 4 Sechskantschrauben M 10 x 25 (41), 4 Scheiben 10,5 (42) und 4 Sechskantmuttern M 10 (43) lose vormontieren.
- • Das vorher abmontierte Mäherdeck-Anhängeblech (B), 180° um die Längsachse gedreht, rechts mit der Sechskantschraube M 12 x 25 (52), Scheibe B 13 (42) und Sicherungsmutter M 12 (44) beweglich montieren und links mit der Sechskantschraube M 12 x 110 (41), Hülse (G/40), Scheibe B 13 (42) und Sechskantmutter M 12 (43) zusammen mit den Original-Konsolen und den Trägern (E/34 und F/35) in der Reihenfolge von innen nach außen montieren und so kontern, daß das Anhängeblech spielarm geführt wird.
- • Schnellkupplung - von vorne betrachtet - waagrecht ausrichten. Alle anderen Anbauteile ausrichten und Schrauben festziehen.
- Spezialkeilriemen (H/47) zuerst auf die Keilriemenscheibe (2) der Schnellkupplung auflegen, dann auf die Motorkeilriemenscheibe (D/45). Evtl. Motor von Hand etwas durchdrehen.
-  Motor nur bei abgezogenem Zündschlüssel durchdrehen!
- Keilriemenspanner (J/10) gegen die Federkraft auslenken und Keilriemen (H/47) entsprechend Abbildung 2 auflegen.
-  Motor starten und sich vom korrekten Lauf des Keilriemens überzeugen.
Achtung: Verletzungsgefahr!
- Schutzblech (48) mit 4 Sechskantschrauben M 8 x 20 (50) und 4 Scheiben 8,4 (49) befestigen.

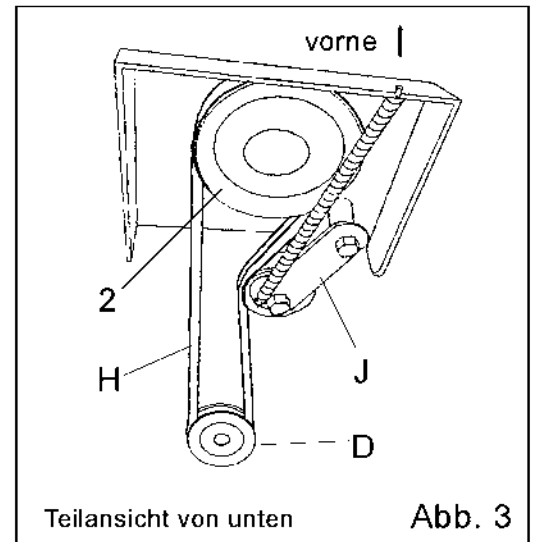

4. Montage des Hebels

Hierzu bitte Bedienungsanleitung des Anbaugerätes beachten!

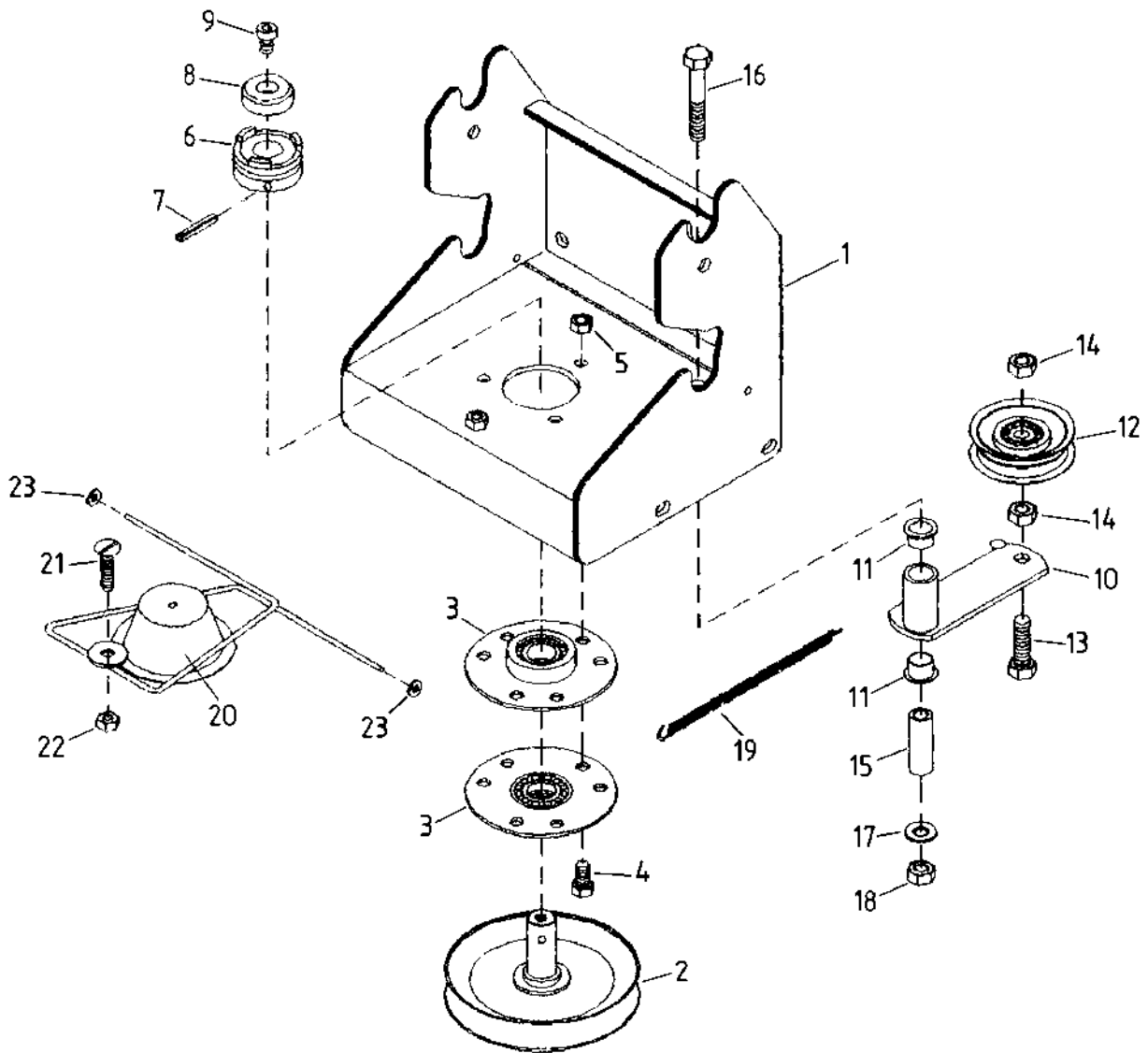

Pos.-Nr. Rep. Pos. Pos. Bild-Nr.	Bestellnummer Réfrence Article number Nr. codice Bestillings-Nr.	Anzahl Qté. Quant. Q.tà Antall	Bezeichnung D	Désignation F	Description GB	Descrizione I	Benevnise N
1	AN-001-140z	1	Kupplungskonsole	Embase de connection	Clutch-bracket	Mensola frizione	Clutchfeste
2	AZ-001-376-9005	1	Keilriemenscheibe	Poulie	V-belt pulley	Puleggia	Kileremskive
3	AA-140-103z	2	Flansch	Fiasque	Flange	Flangia	Flens
4	HO-020-083z	3	Sechskantschraube	Vis à six pans	Hexagon bolt	Vite esagonale	Sekskantskrue
5	HR-010-005z	3	Sechskantmutter	Ecrou à six pans	Hexagon nut	Dado esagonale	Sekskantmutter
6	DC-394-005e	1	Schaltklaue	Griffe	Shifting claw	Innesto di comando	Koblingsklo
7	HX-010-240	1	Spannstift	Goupille de serrage	Spring pin	Spina elastica	Spennstift
8	DC-324-001z	1	Zentriertkern	Bague	Center ring	Anello	Ring
9	HO-040-081z	1	Innesechskantschraube	Vis Inbus	Allan screw	Vite brugola	Innesechskantskrue
10	AN-001-141z	1	Spanner	Tendeur	Tensioner	Tenditore	Stammer
11	HJ-021-011	2	Bundbuchse	Coussinet	Collar bush	Bussola fiangiata	Foring
12	AZ-002-001	1	Spannrolle	Galet tendeur	Tensioning pulley	Rullo tenditore	Strammerull
13	HO-020-116z	1	Sechskantschraube	Vis à six pans	Hexagon bolt	Vite esagonale	Sekskantskrue
14	HR-010-006z	2	Sechskantmutter	Ecrou à six pans	Hexagon nut	Dado esagonale	Sekskantmutter
15	DC-131-035z	1	Abstandshülse	Douille d'écartement	Spacer tube	Boccola distanziale	Avstandshylse
16	HO-010-121z	1	Sechskantschraube	Vis à six pans	Hexagon bolt	Vite esagonale	Sekskantskrue
17	HW-010-009z	1	Scheibe	Rondelle	Washer	Rondella	Skive
18	HR-010-006z	1	Sechskantmutter	Ecrou à six pans	Hexagon nut	Dado esagonale	Sekskantmutter
19	HI-010-019-9005	1	Zugfeder	Ressort de traction	Extension spring	Molla di trazione	Fjær
20	AN-001-142z	1	Schutz	Protecteur	Protection	Protezione	Deksel
21	HP-056-086z	1	Flachrundschrabe	Vis à tête bombée	Cut head bolt	Vite testa tonda	Flatrundskru
22	HR-030-005z	1	Sicherungsmutter	Ecrou de sûreté	Locknut	Dado autobloccante	Låsemutter
23	HU-060-002	2	Federscheibe	Rondelle de ressort	Spring washer	Rondella elastica	Sprenghkive

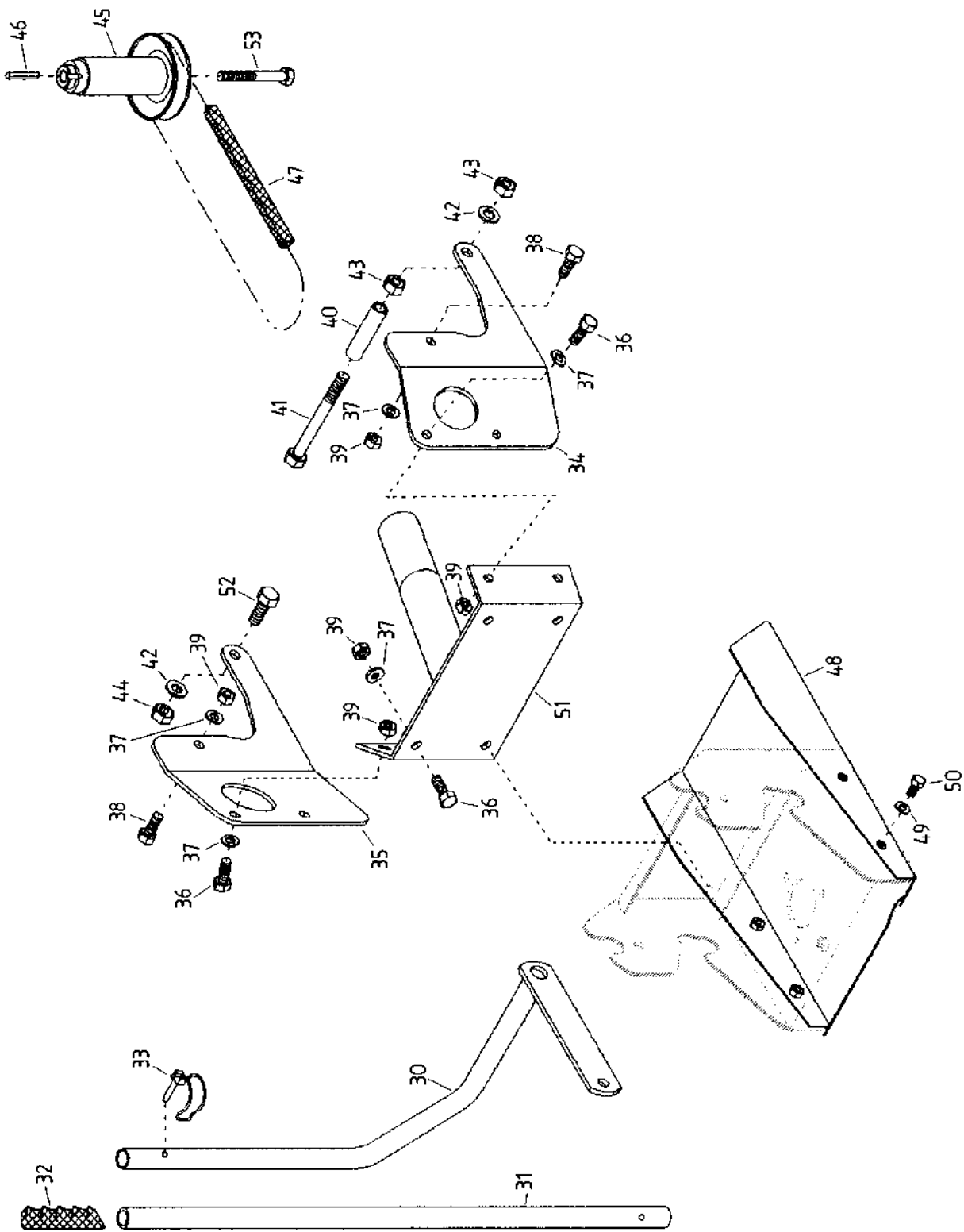

Pos.-Nr. Rep.	Bestellnummer Référence	Anzahl Qté.	Bezeichnung Article number	Désignation	Description	Descrizione	Benevise
Pos. Nr.	Article number Nr. codice	Quant. Q.tà	D	F	GB	I	N
Bilde-Nr.	Bestillings-Nr.	Antall					
30	AN-001-143-9005	1	Hebel	Levier	Lever	Leva	Hendel
31	DN-090-017-9005	1	Rohr	Tuyau	Tube	Tubo	Rør
32	HJ-010-013	1	Griff	Poignée	Handle	Leva	Handtak
33	AZ-008-008z	1	Rohr-Klappplint	Goupille	Hinged pin	Spina sicurezza	Orepinne
34	DA-332-055-9005	1	Träger , links	Support , gauche	Carrier , left	Supporto , sx	Holder , venstre
35	DA-332-056-9005	1	Träger , rechts	Support , droite	Carrier , right	Supporto , dx	Holder , høyre
36	HO-020-114z	8	Sechskantschraube	Vis à six pans	Hexagon bolt	Vite esagonale	Sekskantskrue
37	HW-010-009z	12	Scheibe	Rondelle	Washer	Rondella	Skive
38	HO-020-113z	2	Sechskantschraube	Vis à six pans	Hexagon bolt	Vite esagonale	Sekskantskrue
39	HR-010-006z	10	Sechskantmutter	Ecrou à six pans	Hexagon nut	Dado esagonale	Sekskantmutter
40	DL-030-009z	1	Hülse	Douille	Spacer tube	Boccola	Hylse
41	HO-010-161z	1	Sechskantschraube	Vis à six pans	Hexagon bolt	Vite esagonale	Sekskantskrue
42	HW-010-011z	2	Scheibe	Rondelle	Washer	Rondella	Skive
43	HR-010-007z	2	Sechskantmutter	Ecrou à six pans	Hexagon nut	Dado esagonale	Sekskantmutter
44	HR-030-007z	1	Sicherungsmutter	Ecrou de sûreté	Locknut	Dado autobloccante	Lasemutter
45	AZ-001-383z MTD-16/102(E165)	1	Keilriemenscheibe	Poulie	V-belt pulley	Puleggia	Kileremskeive
45	AZ-001-386z	1	Keilriemenscheibe	Poulie	V-belt pulley	Puleggia	Kileremskeive
	MTD-145:102(E145)						MTD-13:102(K765N),
46	KH-030-054 MTD-16/102(E165)	1	Zollpaßfeder	Ressort au pouce	Parallel key	Linguetta in pollici	Kile
46	KH-030-055	1	Zollpaßfeder	Ressort au pouce	Parallel key	Linguetta in pollici	Kile
	MTD-145:102(E145)						MTD-13:102(K765N),
47	HB-020-219	1	Spezialkeilriemen	Courroie spéciale	Special V-belt	Cinghia speciale	Kilerem spesial
48	AN-012-141-9005	1	Schutzblech	Tôle de sécurité	Protecting sheet	Lamierino protezione	Deksel
49	HW-050-007z	4	Scheibe	Rondelle	Washer	Rondella	Skive
50	HO-020-083z	4	Sechskantschraube	Vis à six pans	Hexagon bolt	Vite esagonale	Sekskantskrue
51	AN-020-140-9005	1	Anbaurahmen	Corps adaptable	Body attachment		
52	HO-010-148z	1	Sechskantschraube	Vis à six pans	Hexagon bolt	Vite esagonale	Sekskantskrue
53	MTD Original						

Herstellereklärung

entsprechend der EG-Richtlinie 89/392/EWG

Wir,

Julius Tielbürger GmbH & Co. KG
Maschinenfabrik
Postdamm 12
D-32351 Stemwede-Oppenwehe

erklären in alleiniger Verantwortung, daß das Produkt

Anbaurahmen:	AN-020-001TS	AN-020-001TS
mit Antriebssatz: (bzw. ohne Antriebssatz)	AN-020-002TS	AN-021-002TS
für Antriebsgerät(e):	MTD-16/102 (E165)	MTD-13/102 (K765N), MTD-145/102 (E145)

auf das sich diese Erklärung bezieht, den einschlägigen grundlegenden Sicherheits- und Gesundheitsanforderungen der EG-Richtlinie 89/392/EWG entspricht.

Zur sachgerechten Umsetzung der in den EG-Richtlinien genannten Sicherheits- und Gesundheitsanforderungen wurden folgende Normen und /oder technische Spezifikationen herangezogen:

EN 292 1-2, DIN EN ISO 9001.

Achtung:

Wir weisen darauf hin, daß die Inbetriebnahme so lange untersagt ist, bis festgestellt wurde, daß die Maschine, in die dieses Produkt eingebaut wird, den Bestimmungen der ihr zugrundeliegenden Richtlinien entspricht.

Stemwede, 20.05.1996

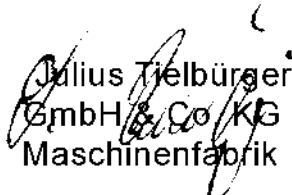
Julius Tielbürger
GmbH & Co. KG
Maschinenfabrik